

MANUAL DO USUÁRIO

WIRELESS MICROPHONE

MK - UHF 408

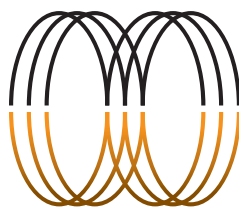

Mak Pro
AUDIO SYSTEMS

Por favor, leia o Manual do Usuário antes de utilizar o produto e guarde-o para futuras pesquisas.

CARACTERÍSTICAS

- Desktop receptor e reforço de silenciamento, relação sinal alto / ruído.
- Desktop receptor suporta saída de áudio equilibrado e desequilibrado.
- Nível de ruído próximo a zero no modo de espera.
- Ampla faixa de resposta de frequência com distorção super baixa.
- Sem nenhum impacto no receptor com mudanças, garantindo a segurança do sistema do amplificador de palco e alto-falante.
- Sinais perfeito em status operacionais, LED indicador com microfone digital.
- Prático para longas distâncias. Mais de 100 m em circunstância ideais e 60 m de raio em circunstâncias complexas.
- 4 frequências desenvolvidas para utilização de 4 microfones ao mesmo tempo sem interferência mutuas.
- Exclusivo *Baby attach to Mother PCB* desenvolvido para utilização de um microfone enquanto os outros desativados.

INICIANDO

Antes de instalar o microfone sem fio, existem algumas coisas que você deve fazer e saber:

- Certifique-se que a tomada de energia elétrica local fornece a voltagem correta para o adaptador DC. Utilize somente os adaptadores fornecidos com o sistema.
 - Desligue o seu sistema de áudio durante o set-up e reduza o volume.
 - Carregue totalmente as baterias antes de usar o sistema.
 - Conecte o cabo na tomada do adaptador de energia correspondente na parte traseira do receptor. Antes de iniciar qualquer tipo de instalação verifique se o interruptor está desligado "0" e todos os controles de volume estejam virados para baixo na a posição negativa.
- Não desmonte o receptor. Se for necessários realizar qualquer tipo de reparo contate o seu revendedor.

CUIDADOS E LIMPEZA

Sempre desligue a corrente antes de limpar o aparelho receptor. Use um pano macio para limpar o receptor e os microfones. Não utilize produtos químicos ou agentes de limpeza para limpar o receptor ou os microfones.

Se você não for utilizar os aparelhos durante um longo período de tempo, desligue todas as

RECEPTOR

Painel Frontal

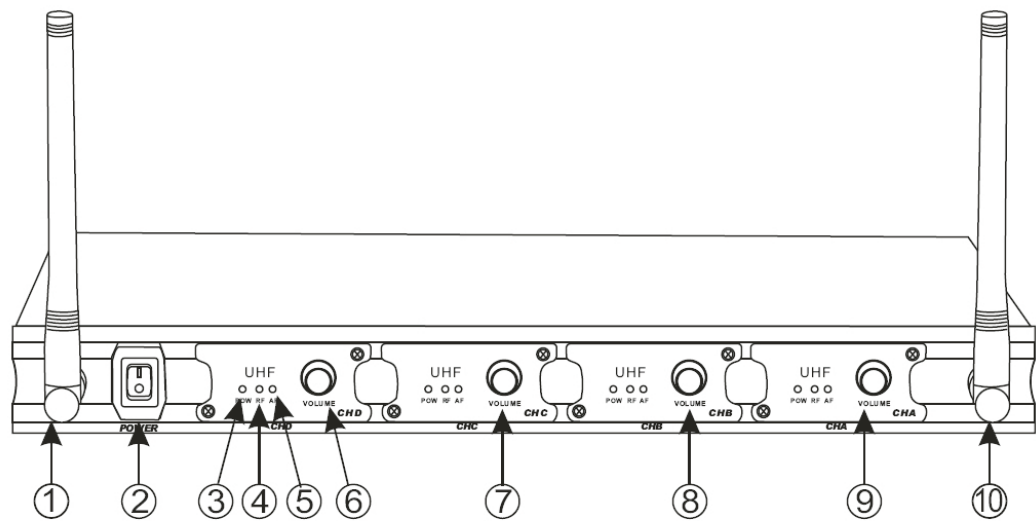

- | | |
|--------------------------------------|-------------------------|
| 1. Antena C&D | 6. Controle de Volume D |
| 2. Interruptor | 7. Controle de Volume C |
| 3. Indicador de alimentação CHD | 8. Controle de Volume B |
| 4. Indicador de radio frequência CHD | 9. Controle de Volume A |
| 5. Indicador de nível de sinal CHD | 10. Antena A&B |

Painel Traseiro

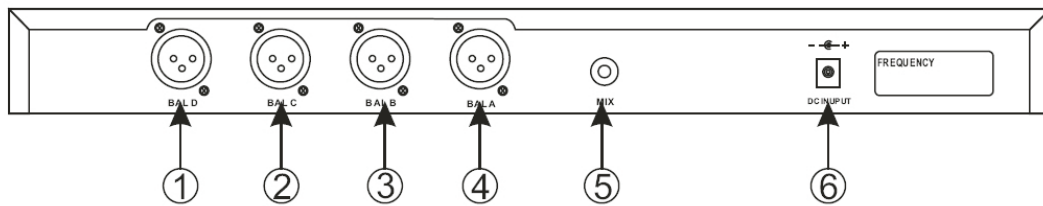

- | | |
|--------------------------------|--------------------------------|
| 1. Saída de audio balanceada D | 4. Saída de audio balanceada A |
| 2. Saída de audio balanceada C | 5. Saída Mix |
| 3. Saída de audio balanceada B | 6. Tomada de alimentação DC |

TRANSMISSOR

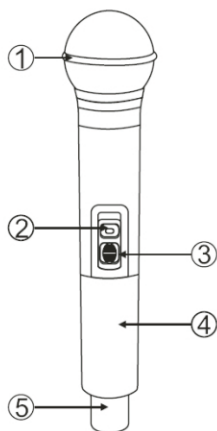

Microfone de mão sem fio

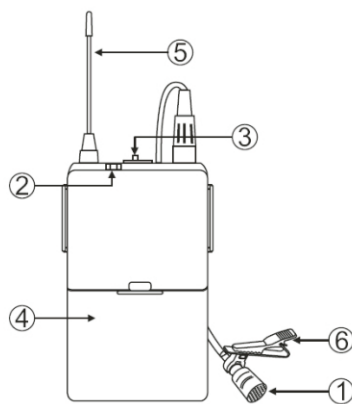

Microfone de lapela sem fio

- | |
|--------------------------|
| 1. Módulo de Cartucho |
| 2. Indicador de operação |
| 3. Interruptor |
| 4. Tampa da bateria |
| 5. Antena de transmissão |
| 6. Clip |

Nota: quando o indicador de operação acender a luz vermelha, significa que a bateria está fraca, quando for a luz verde, significa que a bateria esta boa, quando não há luz, significa que o microfone está desligado.

OPERAÇÃO

1. Instale as baterias
2. Ligue os microfones pressionando o interruptor para a posição ON
3. Depois da utilização do microfone retorne o interruptor para a posição OFF
4. Se você não for utilizar o aparelho por um longo período de tempo, desligue-os, retire as baterias para evitar a deterioração e danos aos componentes.

RECEPTOR

Intalação

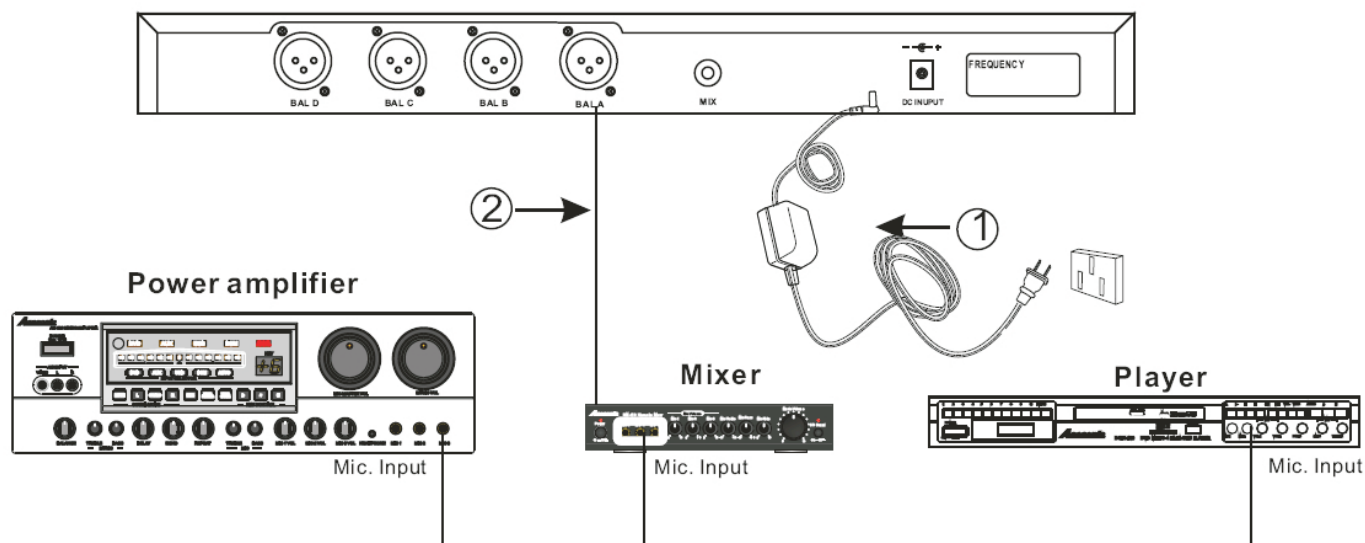

1. Conecte o ADAPTADOR DC ao receptor DC ENTRADA 110V / 220V, em seguida, conecte a outra extremidade do DC ADAPTADOR à tomada do ambiente.
2. Conecte uma extremidade a um cabo "TO 1/4" no receptor de saída de áudio desbalanceada (MIX) e a outra extremidade a um karaoke mixer, karaoke player ou karaoke amplificador de potência, entrada do microfone. Se você estiver utilizando a saída de áudio balanceada use o XLR para o cabo XLR ou XLR para o cabo.
3. Abra o compartimento das baterias dos microfones de mão ou de lapela para verificar se existem baterias. Se não, instale as baterias nos microfones nos polos negativos e positivo correspondentes. Feche a tampa do compartimento do microfones.

PARÂMETROS

Receptor

Faixa de Frequência Portadora de Onda UHF 614 ~ 814MHz

Modo de oscilação: Controlador Frequência Fixa Quartz

Estabilidade Portadora de Onda: 10PPM

Sensibilidade: -105 DB @ Sinad = 12dB

Relação S / N: > 105dB

T.H.D.: <0,5% @ 1KHz

Rejeição de Imagem: 85 dB típico

Rejeição de Espúrias: 75 dB típico

Respostas de Frequência: 40Hz ~ 18KHz

Distância de Trabalho: 200 pés

Controle Silenciador: circuito dual-silenciador

Impedância de Saída AF: 2.2KΩ

Nível de Saída Max.: Balanceado: 0-400mv, Desequilibrado: 0-200mv

Visor LED

Fonte de Energia: Fonte de Energia DC Externa, 0.8A, 12 ~ 18V DC

Conector de Saída: 4 x Tomada XLR Balanceada

Tomada Desbalanceada TRs 6,35 mm

Dimensões (mm): 420(L) x 45(H) x 220(D)

Peso (Kg): 3.8

Transmissor

Potência de Transmissão: 30mW

Emissões Espúrias: <40dB (com transportador)

Visor: LED

Voltagem da Bateria: 1.5v X 2

Duração da Bateria 10 horas

Resposta de Frequência

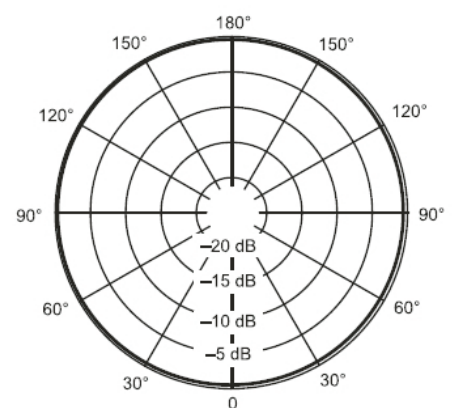
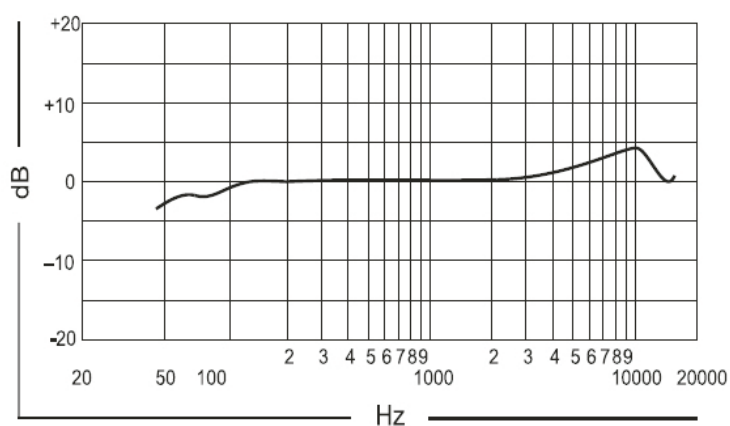

SOLUÇÕES DE PROBLEMAS

RECEPTOR Sem sinal e sem luz	<ul style="list-style-type: none"> - Botão de alimentação está na posição OFF. - Adaptador de energia DC não está conectado corretamente. - Má conexão do adaptador de energia DC. 	<ul style="list-style-type: none"> - Ligue o botão de energia - Conecte o adaptador de energia DC - Verifique se o adaptador de energia DC está solto. (Confira na extremidade do receptor e da parede).
MICROFONE Sem sinal e com luz	<ul style="list-style-type: none"> - O transmissor está fora do alcance do interruptor do microfone - O microfone está desligado. - Volume do microfone esta desligado - As baterias do microfone não estão instalados corretamente. - O receptor não está conectado a um amplificador, mixer ou jogador karaoke 	<ul style="list-style-type: none"> - Operar a máquina no alcance efetivo - Ligue o interruptor do microfone - Ligue o volume do microfone - Volte a colocar as baterias. (Certifique-se o lado positivo e negativo estão instalados corretamente). - Conecte o cabo a partir do receptor a uma entrada de microfone (mixer, player, etc.)
Som distorcido ou eco	<ul style="list-style-type: none"> - Os dois microfones estão muito próximos - As baterias do microfone estão fracas - O volume do microfone está muito alta - Distorção oriunda de outra onda elétrica 	<ul style="list-style-type: none"> - Distanciar os microfones - Substituir as pilhas - Reduzir o volume do microfone - Mover o receptor para longe de equipamentos elétricos

EMBALAGEM INCLUI

PARTES	QUANTIDADE
Receptor:	1
Antena:	2
Suporter de Montagem:	2
Microfone de mão:	4
Cabo 1/4 Male to Male:	1
Adaptador de energia DC:	1
Bateria normal AA:	8
Manual de Instruções:	1

TERMO DE GARANTIA

Este produto foi cuidadosamente avaliado em todas as fases do seu processo de fabricação. Entretanto, na improvável ocorrência de alguma falha, A The Best Sonorizações assegura ao comprador original deste produto garantia contra qualquer defeito de material ou de fabricação no período de 90 DIAS a partir da data de aquisição, apresentando nota fiscal de compra, número de serial do produto e carimbo da loja datado neste Manual. A garantia cobre eventuais defeitos no material empregado ou na fabricação.

Condições de Garantia: a garantia perde sua validade se:

- O solicitante da garantia não for o comprador original, não estando a compra comprovada por nota fiscal para todos os fins legais.
- O número de série do produto esteja raspado ou tenha sido retirado.
- Alguma parte, peça ou componente do produto estiver violado.
- Lacre da The Best Som violado
- Cobertura da Garantia: a The Best Som dá cobertura a todas as partes, peças ou componentes que apresentem falha de fabricação dentro do prazo de garantia.

A The Best Som não dá cobertura às despesas:

- Geradas no conserto do produto danificado por mau acondicionamento pelo comprador para o transporte.
- Manutenção periódica e reparação ou peças devido ao desgaste normal do produto.
- Decorrentes do transporte do produto em garantia na cidade onde exista Assistência Técnica autorizada.
- Oriunda do produto que contenha adulteração ou rasuras no número de série.
- Decorrentes da fadiga esperada na utilização normal do produto.
- Com acidentes, embalagens, seguros de qualquer natureza, inclusive no transporte, e decorrentes do uso indevido do produto ou sem a devida observação às recomendações técnicas da The Best Som.

Nenhum valor será devido ao comprador pelo período em que o seu equipamento permanecer inoperante, nem, tampouco, o comprador poderá pedir/reclamar compensação ou indenização, por despesas diretas ou indiretas, decorrentes da reparação ou substituição do produto.

Caso fique impossibilitado o uso do produto, dentro do prazo de garantia, em razão de defeito de fabricação, e, não existindo mais peças para reposição, a The Best Som poderá substituir o produto por um modelo similar, sem ônus para o cliente.

A The Best Som não se responsabiliza e não cobre qualquer custo ou indenização decorrente de eventual falha do equipamento que resulte em danos ao usuário a não ser o conserto ou a reposição do próprio equipamento por ela produzido.



Mak Pro
AUDIO SYSTEMS

(48) 3344 0237

contato@thebestsomperformance.com

www.thebestsomperformance.com

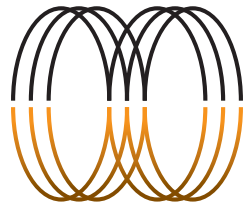

Mak Pro

AUDIO SYSTEMS

(48) 3344 0237

contato@thebestsomperformance.com

www.thebestsomperformance.com