

MANUAL DO USUÁRIO

SUORTE MONITOR MK-STM02



Mak Pro
AUDIO SYSTEMS

Por favor, leia o Manual do Usuário antes de utilizar o produto e guarde-o para futuras pesquisas.

MONTAGEM SUPORTE:

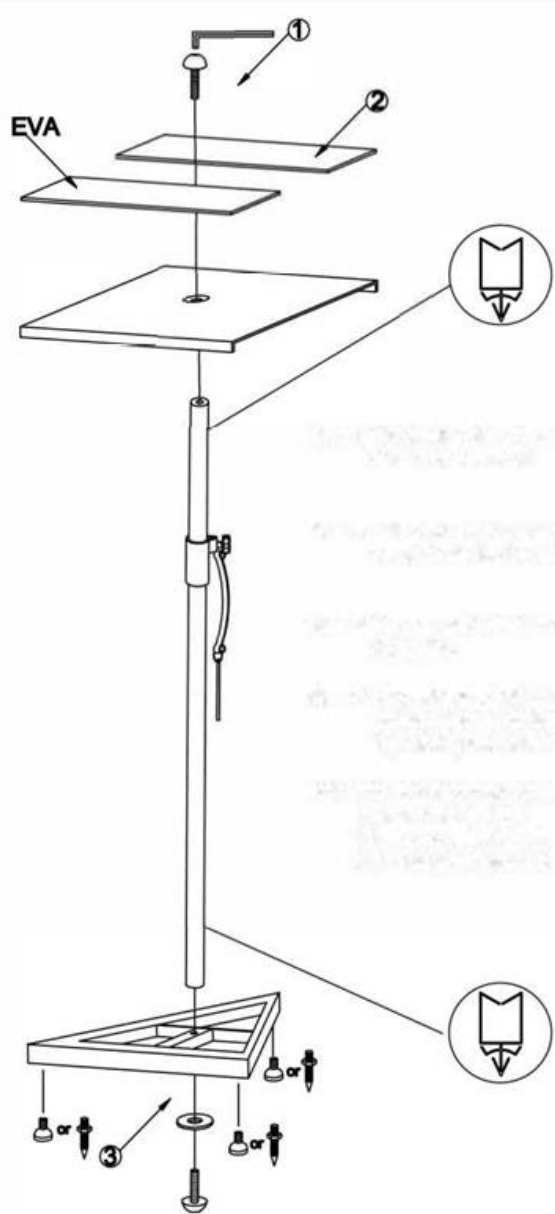

Passo 1:

Apertar o tubo e a base com parafuso e arruela;

Passo 2:

Usando a chave hexagonal e parafuso para fixar a placa superior e o tubo;

Passo 3:

Você pode colar o EVA na placa superior se quiser;

Passo 4:

Escolher a altura necessária e travar o tubo móvel superior com um pino. Apertando o botão de plástico;

NOTA:

você pode consertar pontas afiadas ou pés de borracha sob a base. Ao ajustar a altura, você precisa retirar o alto-falante.

ESPECIFICAÇÕES TÉCNICAS:

Placa de metal: 24 x 23 cm

Altura ajustável de 70-110 cm

Carga máxima: 25 kg

Comprimento da perna da base triangular de thomann: 45 cm de cada lado

Peso: 3,5 kg por suporte

TERMO DE GARANTIA

Este produto foi cuidadosamente avaliado em todas as fases do seu processo de fabricação. Entretanto, na improvável ocorrência de alguma falha, A The Best Sonorizações assegura ao comprador original deste produto garantia contra qualquer defeito de material ou de fabricação no período de 90 DIAS a partir da data de aquisição, apresentando nota fiscal de compra, número de serial do produto e carimbo da loja datado neste Manual. A garantia cobre eventuais defeitos no material empregado ou na fabricação.

Condições de Garantia: a garantia perde sua validade se:

- O solicitante da garantia não for o comprador original, não estando a compra comprovada por nota fiscal para todos os fins legais.
- O número de série do produto esteja raspado ou tenha sido retirado.
- Alguma parte, peça ou componente do produto estiver violado.
- Lacre da The Best Som violado
- Cobertura da Garantia: a The Best Som dá cobertura a todas as partes, peças ou componentes que apresentem falha de fabricação dentro do prazo de garantia.

A The Best Som não dá cobertura às despesas:

- Geradas no conserto do produto danificado por mau acondicionamento pelo comprador para o transporte.
- Manutenção periódica e reparação ou peças devido ao desgaste normal do produto.
- Decorrentes do transporte do produto em garantia na cidade onde exista Assistência Técnica autorizada.
- Oriunda do produto que contenha adulteração ou rasuras no número de série.
- Decorrentes da fadiga esperada na utilização normal do produto.
- Com acidentes, embalagens, seguros de qualquer natureza, inclusive no transporte, e decorrentes do uso indevido do produto ou sem a devida observação às recomendações técnicas da The Best Som.

Nenhum valor será devido ao comprador pelo período em que o seu equipamento permanecer inoperante, nem, tampouco, o comprador poderá pedir/reclamar compensação ou indenização, por despesas diretas ou indiretas, decorrentes da reparação ou substituição do produto.

Caso fique impossibilitado o uso do produto, dentro do prazo de garantia, em razão de defeito de fabricação, e, não existindo mais peças para reposição, a The Best Som poderá substituir o produto por um modelo similar, sem ônus para o cliente.

A The Best Som não se responsabiliza e não cobre qualquer custo ou indenização decorrente de eventual falha do equipamento que resulte em danos ao usuário a não ser o conserto ou a reposição do próprio equipamento por ela produzido.

(48) 3344 0237

contato@thebestsomperformance.com
www.thebestsomperformance.com

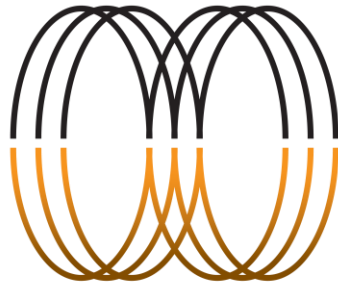

Mak Pro

AUDIO SYSTEMS

(48) 3344 0237
contato@thebestsomperformance.com
www.thebestsomperformance.com