

MANUAL DO USUÁRIO

PROCESSADOR DE ÁUDIO

MK-DR260-DSP

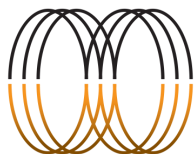

Mak Pro
AUDIO SYSTEMS

Por favor, leia o Manual do Usuário antes de utilizar o produto e guarde-o para futuras pesquisas

INTRODUÇÃO:

Parabéns pela aquisição do Sistema Completo de Equalização e Gerenciamento de Alto-falantes! Por mais de 30 anos, a dbx tem sido a líder da indústria em processamento dinâmico. A Professional Products redefiniu o padrão pelo qual todos os outros processadores de gerenciamento de alto-falantes serão comparados.

O foi projetado com o objetivo e visão de fornecer processamento de sinal de última geração, utilizando uma interface de usuário simples e intuitiva.

Este manual será o seu guia para compreender a funcionalidade completa dos poderosos. Ao combinar os diferentes componentes, as possibilidades de configuração são ilimitadas. Depois de se familiarizar com a unidade, encorajamos você a experimentar e encontrar a maneira mais eficaz e eficiente de executar seu sistema, utilizando o poderoso processamento.

Maneira mais eficaz de gerenciar todos os aspectos do processamento pós-mixer e roteamento de sinal. Se torna essencialmente o único dispositivo de que você precisa entre o mixer e os amplificadores de potência. A seguir estão apenas alguns dos recursos.

Características:

- Supressão de feedback avançada
- 2,7 segundos de alinhamento e atraso de zona
- RS-232 PC GUI control
- Compressão e Limitação Clássica
- Equalizador gráfico e paramétrico
- Processamento de entrada e saída independente
- Função Auto-EQ
- Configurações Full Bandpass, Crossover e Roteamento
- Controle de ganho automático
- Gerador de ruído rosa e RTA em tempo integral
- Assistente de configuração com componentes
- Bloqueio de segurança
- Entradas de controle do painel de parede



Receptáculo de cabo de alimentação IEC

Vem com uma fonte de alimentação que aceita tensões que variam de 100 V a 120 V em frequências de 50 Hz a 60 Hz (modelo na versão doméstica). Um cabo IEC está incluído. A versão da UE aceita 220V-240V em frequências de 50Hz-60Hz.

Chave de força

O botão liga / desliga liga e desliga. Observação: Produtos Profissionais recomenda que os amplificadores de potência conectados, devem ser desligados antes de desligar e religar.

Conexão de PC

Esta conexão do tipo DB-9 é usada para enviar e receber informações de e para a interface GUI e para atualizações de firmware.

Entrada de controle de zona RS485 (tipo de conector RJ-45)

Essa conexão de entrada é usada para enviar informações e energia para os controladores de parede ZC.

Saídas 1-6

A seção de saída oferece seis conectores XLR eletronicamente balanceados.

Entradas 1-2

A seção de entrada oferece dois conectores XLR eletronicamente balanceados.

Chave de levantamento do solo

A chave de levantamento de aterramento levanta o aterramento do pino 1 do chassi de ambos os conectores XLR de entrada.

RTA Input Jack

Esta entrada XLR balanceada é usada para a conexão de um microfone RTA, o que permite ao usuário "rosa" e otimizar as configurações de EQ de qualquer sala através do uso do Auto EQ no assistente de configuração do Wizard.



Tela de LCD

O display LCD retroiluminado, fornece ao usuário todas as informações vitais de processamento, incluindo: roteamento de sinal, edição de bloco de efeito e funções de configuração do assistente. O display também notificará o usuário se qualquer corte interno estiver ocorrendo dentro da unidade, exibindo "CLIP" no display.

Roda de dados

A roda de dados é usada para rolar pelo menu de programas, carregar programas, selecionar parâmetros e editar valores de parâmetros.

Botões de função

Os botões de função permitem acesso direto a todas as funções de edição e navegação. Consulte as seções 2.1 e 2.2 para uma descrição detalhada das funções de cada um desses botões.

Medidores de entrada

Fornece ao usuário dois medidores de entrada Lightpipe™ independentes de seis segmentos que variam de -30 a +22 dBu. Estes medidores monitoram o nível do sinal logo após o módulo de entrada.

Medidores de limiar

Os medidores de limite indicam que o nível de limite foi excedido nas seções Limitador ou Controle de ganho automático e redução de ganho pode estar ocorrendo dentro do canal de saída específico.

Saída sem áudio

Os seis botões de mudo de saída são usados para silenciar independentemente cada saída em todas as seis saídas.

Medidores de Saída

Fornece ao usuário seis medidores de saída Lightpipe™ de seis segmentos independentes que variam de -30 a +22 dBu.

Para aqueles que desejam começar, as informações a seguir foram fornecidas para atuar como um guia de início rápido para otimizar o desempenho.

Conexões

Ao configurar, faça as conexões da seguinte forma:

- Sempre faça as conexões antes de aplicar energia à unidade.
- Conecte a (s) saída (s) do dispositivo de envio (mixer) ao canal Ch. 1 conector de entrada XLR (mono) ou ambos, canal 1 e Ch. 2 conectores de entrada XLR (estéreo).

Step-by-step Setup Procedure

1



Turn on the console. Turn the console master faders down.
Turn on the DriveRack 260.
Turn the amplifiers on with left and right channels all the way down.

2



Press and HOLD the Wizard Button

Now let's create a system design to match your speakers. This system is designed around the JBL SRX series for illustration purposes.

3



Press the Next PG Button

You now have the option to choose System Setup or Auto EQ Wizard. You may toggle between the two modes by turning the data wheel. For this example we will go into System Setup.

4



Press the Next PG Button

Select GEQ for this example by turning the Data Wheel.
Note: A GEQ must be selected to use the Auto EQ feature.

5



Press the Next PG Button

Select Compressor by turning the Data Wheel for Insert 1.

6



Press the Next PG Button

Select AFS by turning the Data Wheel for Insert 2.

7



Press the Next PG Button

Turn the Data Wheel until you arrive at the speaker brand and model number you intend to use as your main pa system. In this example the JBL SRX series (SR4702X) is being used. If your speakers are not available in the list choose CUSTOM.

Note: When Custom is selected the speaker tuning parameters (if needed) must be set manually.

8



Press the Next PG Button

Turn the Data Wheel until you arrive at the speaker brand and model number you intend to use for your Sub Speakers. In this example the JBL SRX series (SR4718X) is being used. If your speakers are not available in the list choose CUSTOM.

Note: When Custom is selected the speaker tuning parameters (if needed) must be set manually.

9



Press the Next PG Button

Turn the Data wheel until the Crown CE 2000 is displayed. This selects the proper amp to be used with the example system. You may choose Custom if your amp is not displayed.

Note: When Custom is selected the gain structure and limiter parameters must be set manually.

10



Press the Next PG Button

Turn the Data wheel until the sensitivity in the display matches that of your amp. In the example of the Crown CE 2000 the sensitivity is set to 1.4 volts at the input. This level may be found in the owners manual of most amps or is found on the back panel in some cases.

11



Press the Next PG Button

Turn the DATA Wheel until the knob displayed here on the DriveRack 260 LCD screen matches the level knob on the front of your High amp or change the amp to match the display.

12



Press the Next PG Button

Turn the Data wheel until the Crown CE 4000 is displayed. This selects the proper amp to be used with the example Low Speakers. You may choose Custom if your amp is not displayed.

Note: When Custom is selected the gain structure and limiter parameters must be set manually.

13



Press the Next PG Button

Turn the Data wheel until the sensitivity in the display matches that of your amp. In the example of the Crown CE 4000 the sensitivity is set to 1.4 volts at the input. This level may be found in the owners manual of most amps or is found on the back panel in some cases.

14



Press the Next PG Button

Turn the DATA Wheel until the knob displayed here on the DriveRack 260 LCD screen matches the level knob on the front of your Low amp or change the amp to match the display.

15



Press the Next PG Button

Set the Low amp bridging to normal. Make sure that the amp is set to normal as well. If you are using bridged amps please set this to bridged using the Data wheel.



Select the Routing that you are most familiar with using. In this example the LH, RH, LSUB, RSUB preference has been selected. This means that LH (Left High) will exit through output connector #1 while RH (Right High) will exit through output connector #2 and so on.



Press in on the Data Wheel to load your new program.



Your new program is loaded. Press the Next Page Button.



You may now press Select to move on to the Auto EQ Wizard. You may also press the program button to use this program as is and manually enter your systems parameters.
Note: For best performance it is recommended that the speaker tuning parameters, gain structure and limiters be properly set before running the Auto EQ Wizard.



20A - Turn DATA Wheel to change the RESPONSE curve you want the DriveRack to set for AUTO EQ. (0 Typical)

20B - Press DATA Wheel to move cursor to PRECISION. Turn DATA Wheel to choose High, Med or Low precision. (MED Typical)

21

The RTA mic should already be plugged into the RTA input of the DriveRack 260. Place this mic on a mic stand and aim it between the left and right speakers approximately 25' away.

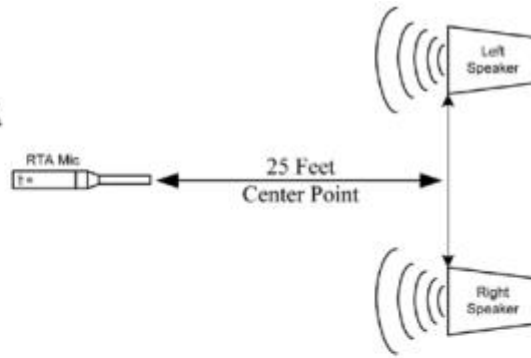

22



Press the Next PG Button

Turn DATA Wheel until pink noise is playing through your speakers at performance level. (-5 dB to +5dB output meters TYPICAL) The words "Set to performance level" will appear in the screen when you have passed the minimum threshold. Set level higher if needed. **Note:** Don't Clip amps.

23



The Auto EQ will go through some audible changes as it tunes the speakers to the room. This may take several minutes. This will complete automatically.

24



Press the Next PG Button

The Auto EQ will complete or finish sending pink noise once it has come as close as possible to matching the response you selected earlier.

25



Press in on the Select button

Turn the Data Wheel to AFS Wizard. Press Select to move into the AFS wizard. Press the Program button to exit to the program screen of the DriveRack 260 if you want to skip the AFS Wizard.

26



Press the Next PG Button

Turn down the mixer Master or Main level faders.

27



Press the Next PG Button

Turn the Data Wheel to select the total number of AFS filters that will be available in this program.

28



Press the Next PG Button

Using the DATA Wheel, choose the number of FIXED "F" filters to use with Advanced Feedback Suppression. These filters, once populated or FIXED, will stay at the set frequency and level. LIVE "L" filters will change as needed during a performance.

29



Press the Next PG Button

Using the DATA Wheel choose the EQ notch filter width appropriate for your needs. Speech is a wide filter, Music Low is a narrow filter, Music Medium is a Very Narrow filter, and Music High is an Ultra Narrow filter. (Music High TYPICAL)

30



Press the Next PG Button

With the mixer channel faders down, set the master mixer level to zero (0). Turn up channel level until feedback begins. The AFS will start to populate the Advanced Feedback Suppression fixed filters.

NOTE: Do not talk into any of the microphones or play music. This is only a search for feedback at this point.

31



Press the Next PG button

Advanced Feedback Suppression has completed when "Fixed filter setup done for Chan A&B. In LIVE mode" appears on the display.

Note: Out of control feedback is not advised. Please keep this under control manually with the console main fader.

32



Press the Store button

Save your new program by pressing the STORE button.

33



Press the STORE button once

Press the STORE button once to advance to the store display.

34



Press STORE when done with name

29A – Turn the DATA Wheel to change numbers and letters.

29B – Press the NEXT or PREV page buttons to move between characters. Repeat 29A to change the next letter.

35



Press STORE to advance

Turn the DATA Wheel to change the user program number where your new program will reside. (U1 listed above)

Note: This will replace the program that currently resides in this user location.

36



Your program is storing.

37



Your new program has now been stored. Congratulations and enjoy.

Os aspectos de navegação são simples e são os seguintes.

1. Botões FX - Este conjunto de 12 botões FX é seu modo principal de acessar diretamente qualquer módulo de efeito.
2. Botões NEXT PG e PREV PG - Pressões sucessivas dos botões NEXT PG ou PREV PG moverão o usuário entre as páginas dentro de um bloco de efeitos.
3. DATA WHEEL - Pressionar o botão giratório DATA alternará entre os parâmetros disponíveis em qualquer página selecionada dentro do bloco de efeito selecionado atualmente. O botão giratório DATA, quando girado, é usado para alterar os valores do parâmetro selecionado.

PREV PG - Vai para a página anterior no menu de efeitos atualmente selecionado.

NEXT PG - Vai para a próxima página no menu de efeitos atualmente selecionado.

EQ - Seleciona o menu de efeito EQ. Pressões sucessivas deste botão alternarão entre o módulo EQ pré-crossover (um GEQ de 28 bandas ou PEQ de 9 bandas) e módulos de seção PEQ pós-crossover.

XOVER - Seleciona a seção Crossover. Pressões sucessivas deste botão alternarão entre os vários módulos de crossover se mais de um módulo de crossover tiver sido pré-programado.

OUTRO - Este botão é usado para mover para a seção do módulo Input Insert, que inclui: Notch filter, Subharmonic Synthesizer, AFS (Advanced Feedback Suppression) e módulos Wire (sem efeito).

DYNAMICS - Seleciona as seções de efeito Dynamics. Pressões sucessivas deste botão irão alternar entre a dinâmica pré-crossover

módulos (Compressor, Gate ou AGC) e módulos de dinâmica pós-crossover (AGCs ou Limiters).

DELAY - Seleciona o módulo de efeito Alignment Delay. Pressões sucessivas deste botão alternarão entre os módulos de atraso pré-crossover e módulos de atraso pós-crossover.

I / O - Seleciona a seção de edição de parâmetros de entrada e saída para todas as entradas e saídas. Pressões sucessivas deste botão alternarão entre cada módulo de entrada e saída.

PROGRAM (Config) - Quando pressionado, este botão é usado para voltar à tela Program a partir de qualquer outro menu dentro da unidade. Pense neste botão como o botão 'Casa' ou 'Pânico'. Pressione e segure este botão para entrar no modo de configuração, onde ocorre a configuração de programação mais avançada.

UTILITY (Meter) - Seleciona o menu Utility. Quando pressionado e mantido, o 260 entrará no modo METER.

STORE (Excluir) - O botão Store é usado para armazenar edições do programa. Você deve pressionar este botão quatro vezes para armazenar um programa. Aqui está um detalhamento do que acontece cada vez que você pressiona este botão: 1ª pressão - Permite a seleção do modo Armazenar ou Excluir, 2ª pressão - Permite renomear o Programa, 3ª Pressione - Permite a seleção de qual local do programa substituir, 4ª pressão - Armazena o programa. Nota importante: Quando este botão é pressionado e mantido, o 260 entrará no modo EXCLUIR PROGRAMA.

RTA (assistente) - pressionar este botão entra no modo RTA. Quando pressionado e mantido pressionado, este botão entra no menu que inclui: System Setup Wizard, Auto EQ Wizard e AFS Wizard.

Navegando na seção Pré-EQ (GEQ e PEQ):

To edit the parameters of the EQs used in a selected program, simply use the following procedure. From program mode, press the EQ button to reach the EQ module to be edited. Successive presses of the EQ button will move through each channel. Navigate through the Pages of the selected EQ section by depressing "Next Page" or "Prev Page" successively until arriving at the desired Page.

The EQ button toggles through the EQs used in each channel of the selected program menu.

Successive presses of the Data wheel will select effect parameters within the currently selected page.

Navegando na seção CROSSOVER:

To edit the parameters of the Crossover used in a selected program, simply use the following procedure. From program mode, press the X-OVER button. Once you have reached the Crossover module, Navigate through the Pages of the selected Crossover module by pressing the "Next Page" or "Prev Page" buttons successively until arriving at the desired Page.



XOVER

The XOVER button toggles through the XOVER used in each channel of the selected program menu.



Low Pass	High Pass	Gain
Freq- 19.7kHz to Out Slope- BS, BW, LR (6, 12, 18, 24, 36, 48)	Freq- 20.kHz to Out Slope- BS, BW, LR (6, 12, 18, 24, 36, 48)	Gain- -20 to 20dB

Repeat, for each crossover band



Successive presses of the Data wheel will select effect parameters within the currently selected page.

Navegando na outra sessão:

From program mode, press the Other button. Successive presses of the Other button will move you to each of the various insert modules available. Pressing the Data Wheel will select the effect parameter to be edited.

OTHER



The NEXT and PREV buttons scroll through the pages of selected module.



Subharmonic Synthesis	2D-D6HD Level
Subharmonic - On/Off Subharmonics 0-100	2D-D6HD Level - 20-D6HD D6-D6HD Level - D6-D6HD



Advanced Feedback Suppression (AFS)			
AFS On/Off	Mode - Fixed/Live	Number of filters 0-12	Live filter Lift - On/Off
AFS Clear	Type- Speech, Low, Med and High	Number of filters fixed 0-12	Lift After - 0-60



Notch Filter	
Notch- On - Off	Fre 1-6 10.DHD-20.20H
Flatten/Restore	Gain- -06dB - 06dB
	Q- 16, 02, 60, 120



Successive presses of the Data wheel will select effect parameters within the currently selected page.

Navegando na seção Dinâmica:

From program mode, press the comp/limiter button to move to either the Dynamics module. Once you have reached the Dynamics module,

successive presses of Dynamic
Navigate through the Pages of the selected comp

DYNAMICS

PREV PAGE NEXT PAGE

COMP	Comp On/Off Auto On/Off Over Easy Off, 1-10	Threshold -40 to -20dB Ratio 1:1 to Inf:1 Gain -20 to 20dB	Attack 0.1 to 200ms Hold 30 to 200ms Release 360 to 5.0dB/s
GATE	Gate On/Off Ratio 1:1 to Inf:1 Threshold -50-22dB	Attack 0.1 to 200ms Hold 30 to 200ms Release 360 to 5.0dB/s	Max Atten 0 to Inf
AGC(Pre)	AGC On/Off Target -20-20dBu Gain 1 to 20dB	Window 1 to 10dB Hold 30 to 200ms Low Thresh -60to-30dB	Attack .20 to 5 sec Release 30 to 1.0dB/s
LIMITER	Limiter On/Off Over Easy Off, 1-10 Threshold -40-20dB	PeakStop On/Off Auto On/Off Overshoot 2 to 6dB	Attack 0.1 to 200ms Hold 30 to 200ms Release 360 to 5.0dB/s
AGC(Post)	AGC On/Off Target -20-20dBu Gain 1 to 20dB	Window 1 to 10dB Hold 30 to 200ms Low Thresh -60to-30dB	Attack .20 to 5 sec Release 30 to 1.0dB/s

The Comp/Limiter button toggles through the AGC Compressor or Limiter modules used in each channel of the selected program.

DYNAMICS



Successive presses of the Data wheel will select effect parameters within the currently selected page.

Navegando na seção DELAY:

From program mode, press the Delay button. Pressing the Data Wheel will select the effect parameter to be edited.
Successive Presses of the Delay button will move you through pre and post crossover delays.

DELAY

DELAY

Delay - On/Off Length - Delay Time - Course, Fine Units - Seconds,Feet,Meters



Successive presses of the Data wheel will select effect parameters within the currently selected page.

Navegando na seção UTILITY / METERS:

From program mode, press the UTILITY button. Pressing the Data Wheel will select the effect parameter to be edited. Pressing and holding the Utility button will enter you into the meter menu

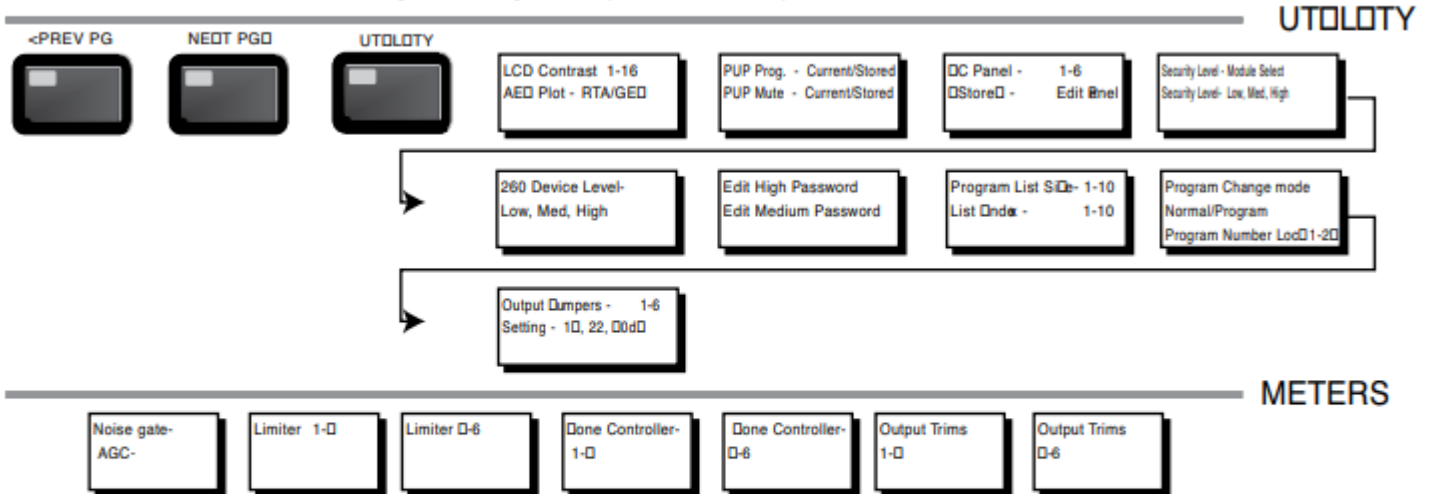

Successive presses of the Data wheel will select effect parameters within the currently selected page.

Navegando na seção WIZARD:

From program mode, press the RTA/WIZARD button. Pressing the Data Wheel will select the effect parameter to be edited.

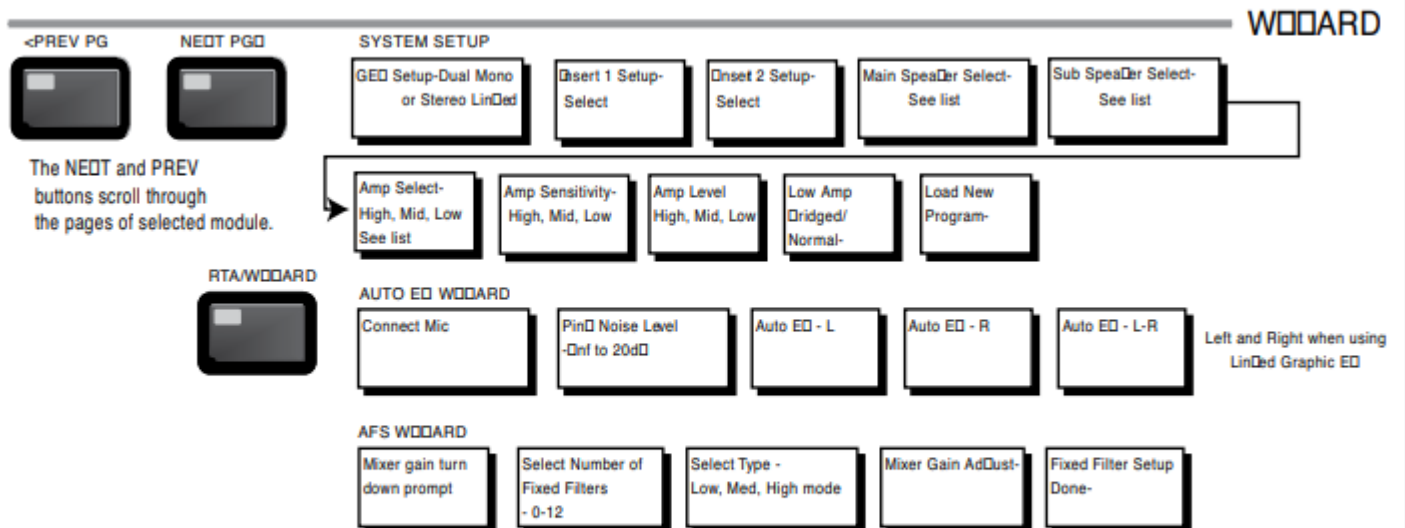

Successive presses of the Data wheel will select effect parameters within the currently selected page.

Navegando na seção I / O:

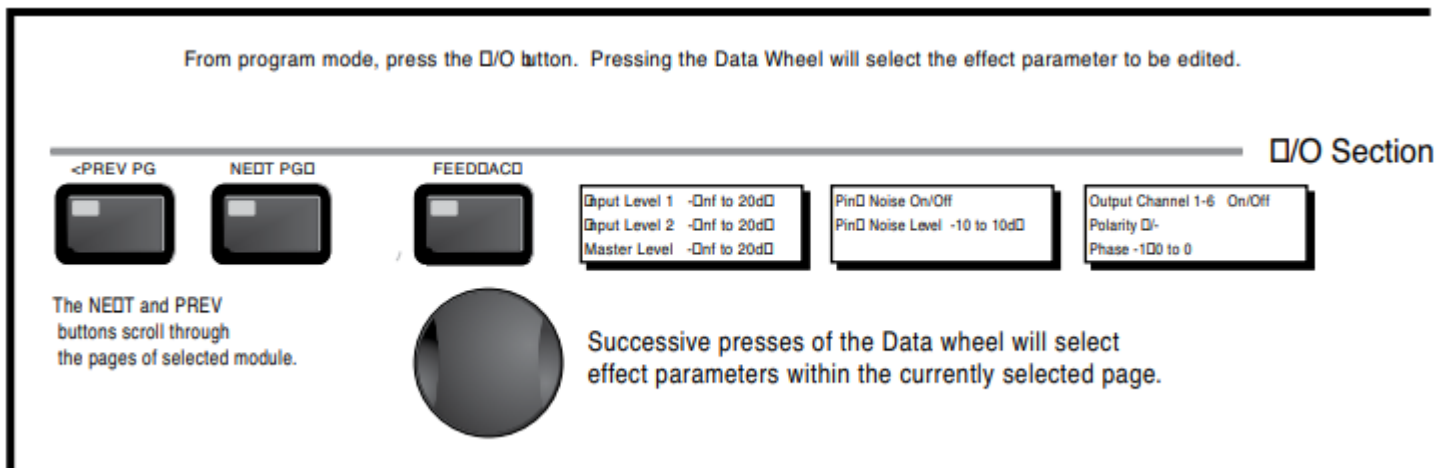

A seção de configuração será a chave para uma navegação bem-sucedida das funções de configuração. As informações a seguir fornecem descrições sobre as funções do programa e opções de configuração detalhadas.

A primeira etapa para entender os recursos de programação, é entender os componentes de um "programa" completo. Dentro de um programa individual, existem vários níveis de edição que compõem o programa completo. Ao entrar inicialmente em um programa, você estará no nível de modo "programa". Este nível fornece ao usuário informações sobre o programa atual, como: caminho do sinal atual, uso do efeito e nome / número do programa. A partir deste ponto, oferece a opção de inserir níveis subsequentes de operação que são dedicados à edição do programa. Esses níveis incluem modo de configuração e modo de edição de efeito. Todos esses componentes combinados formam o "programa" convencional e são todos exclusivos para cada programa individual. A exceção é o menu Utility, que é acessado através do botão Utility e contém um conjunto global de parâmetros e, portanto, não faz parte de um programa específico, mas sim de todos os programas.

De fábrica, vem com 25 programas de fábrica que foram projetados para acomodar virtualmente qualquer reforço de som e aplicação de instalação. Os programas de fábrica oferecem um título explicativo claro e conciso para que você comece a trabalhar em tempo hábil. Esses programas também podem ser usados como modelos ou pontos de partida para o usuário criar programas personalizados.

Selecionando programas:

A maneira mais rápida de começar a usar o Processador, é usar qualquer um dos programas de fábrica disponíveis na caixa. Para selecionar um programa de fábrica (no modo de programa), use o botão giratório DATA para percorrer os vários programas de fábrica. Conforme cada programa de fábrica é selecionado, o display indicará claramente o título que está diretamente relacionado a uma aplicação específica. Assim que um programa for selecionado, 'Not Loaded' piscará no visor. Para carregar este programa selecionado, pressione a roda DATA (este é o botão SELECT). O display aparecerá algo como:

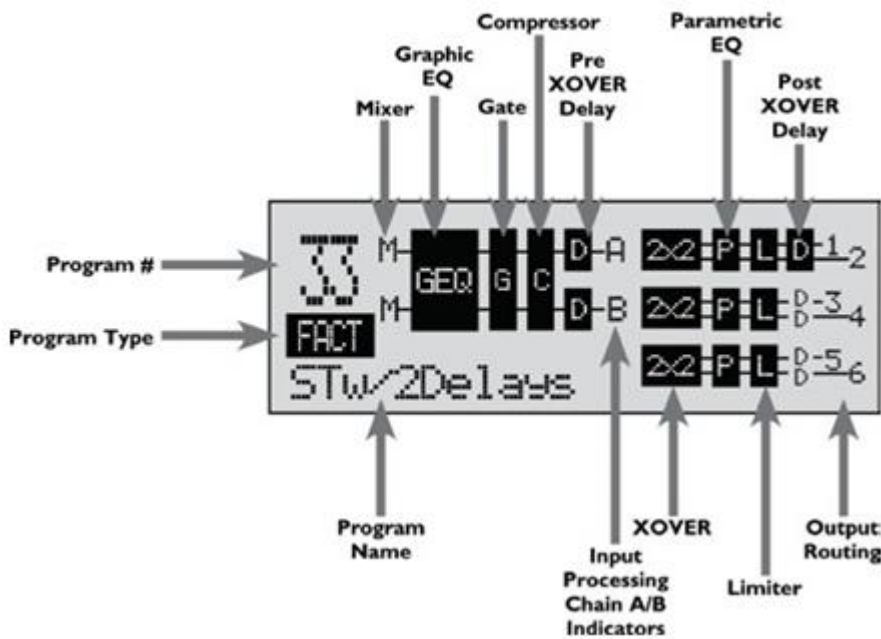

Modos de Navegação:

Depois de selecionar um programa com uma configuração que acomode sua aplicação, oferece acesso instantâneo para editar o efeito tipos dentro da configuração. Para acessar instantaneamente um módulo de efeito, basta pressionar o botão correspondente na matriz de botões para o módulo desejado:



Assim que chegar ao módulo que deseja editar, use os botões PREV PG e NEXT PG para mover-se pelas páginas do módulo. O botão giratório DATA é usado para editar os valores dos parâmetros. A ilustração a seguir mostra um exemplo do módulo Compressor no modo de edição:

Nota: O cursor indica o parâmetro atualmente selecionado para edição. Para selecionar os parâmetros a serem editados na página atual, pressione o botão DATA gire até que o cursor esteja próximo ao parâmetro que você deseja editar.

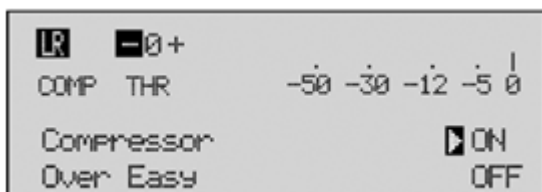

Quando estiver satisfeito com as alterações feitas em um programa de fábrica ou do usuário, permite que você salve essas alterações no programa como um programa de USUÁRIO personalizado pressionando o botão STORE. Na primeira vez que você pressionar o botão STORE, o DriveRack perguntará se você deseja armazenar ou excluir o programa. Basta pressionar o botão STORE uma segunda vez para avançar e armazenar o programa. O display agora aparecerá mais ou menos assim:

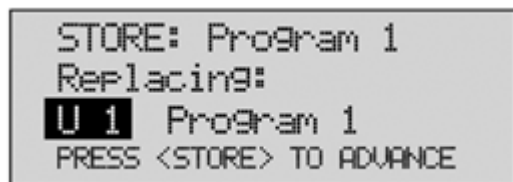

```
STORE: Program 1
Replacine:
U 1 Program 1
PRESS <STORE> TO ADVANCE
```

Armazena até 25 programas do usuário, além dos 25 programas de fábrica.

Nota: Os programas de fábrica não podem ser substituídos. De fábrica, os programas 1-25 (Usuário) são os mesmos programas que (Fábrica). A diferença é que os usuários podem sobrescrever os programas 1-25. No entanto, os programas de fábrica sempre residirão nos locais de programa 26-50. Se um usuário tentar sobrescrever um programa de fábrica, o processador moverá o índice do programa para o local do programa do usuário equivalente. Por exemplo, se tentar armazenar um programa na localização 50 do programa de fábrica, o processador mudará automaticamente a localização do armazenamento para a localização 25 do programa do usuário. Obviamente, o usuário pode então alterar a localização do usuário, se desejar.

Criação de uma configuração de usuário:

O tem 25 predefinições de fábrica para escolher.

Para algumas configurações, você pode simplesmente selecionar uma dessas predefinições como ponto de partida e editar o programa a partir daí. Na seção de início rápido deste manual, você viu como pode usar os assistentes para configurar programas básicos (ou seja, programas estéreo Full Range, estéreo de 2 vias e estéreo de 3 vias com subs mono ou estéreo).

O assistente funciona especialmente bem se seus alto-falantes e amplificadores estiverem na lista. No entanto, pode haver momentos em que o roteamento em sua configuração precise ser alterado, você deseja vincular / desvincular módulos de processamento ou selecionar diferentes inserções DSP na cadeia de sinal. É aqui que entra o modo de configuração do usuário.

A configuração do usuário é um recurso ideal disponível. Mesmo com a versatilidade das configurações predefinidas de fábrica, pode haver uma aplicação que requer uma configuração de programa “personalizada” exclusiva.

Oferece a capacidade de criar uma configuração de roteamento personalizada, selecionando e modificando os módulos, incluindo: Entradas, EQ pré-crossover, uma seção de inserção que inclui: Filtro Notch, Compressor, Gates, AGC, Sintetizador Subharmonics e AFS (Supressão de Feedback Avançada), Crossovers, equalizador paramétrico pós-crossover, dinâmica, pós-atraso, ganho de saída e fase. As informações a seguir contêm um diagrama de blocos padrão do caminho do sinal que pode ser usado como um mapa de referência, bem como instruções passo a passo para criar configurações personalizadas do usuário.

Criação de uma configuração de usuário

- No modo de programa, pressione e segure o botão PROGRAM / CONFIG até que o canto inferior esquerdo da tela leia: “Configurar”

• Neste ponto, você pode pressionar o botão do módulo que deseja editar (ou seja, DYNAMICS, EQ, DELAY, etc.), ou se desejar alterar todos os módulos dentro do caminho do sinal, você pode usar o PREV PG e os botões NEXT PG para navegar por cada módulo dentro do caminho do sinal. As informações a seguir darão um toque básico em cada módulo. A primeira página no modo de configuração aparecerá da seguinte forma:



• Agora você está no módulo Pre-Crossover EQ. O canto superior esquerdo do visor indica qual tipo de EQ está selecionado no momento. Os indicadores A e B indicam qual entrada está selecionada no momento. Gire o botão giratório DATA para selecionar o EQ Paramétrico de 9 bandas (PEQ) ou o EQ Gráfico de 28 bandas (GEQ). Pressionar e girar o botão giratório DATA permite vincular ou desvincular os módulos de EQ de entrada conforme desejado. Observe que os mesmos tipos de EQ devem ser selecionados para vincular. Se você planeja usar o recurso Auto EQ, deve selecionar um EQ do tipo GEQ aqui. Use os botões PREV PG e NEXT PG para mover-se através de A e B e então para a próxima tela do módulo que aparecerá mais ou menos assim:



• Você está agora no módulo Pre-Crossover Insert. O canto superior esquerdo do display indica qual tipo de Insert está atualmente selecionado. Os indicadores A e B indicam qual entrada está selecionada no momento. Os indicadores 1 e 2 indicam qual bloco de módulo está atualmente selecionado (ou seja, Insert 1 ou Insert 2). Gire o botão giratório DATA para selecionar Wire (sem efeito), AGC, Compressor, AFS, Noise Gate ou Subharmonic Synthesizer. Pressionar e girar o botão giratório DATA permite vincular ou desvincular os módulos A e B. Observe que os mesmos tipos de efeito devem ser selecionados para vincular. Use os botões PREV PG e NEXT PG para mover através de A e B, 1 e 2 e, em seguida, para a próxima tela do módulo que aparecerá mais ou menos assim:

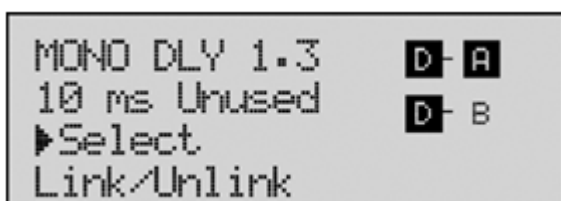

• Você está agora no módulo de atraso de entrada (pré-cruzamento). O canto superior esquerdo da tela indica quanto tempo de atraso está atualmente alocado para este módulo. Os indicadores A e B indicam qual entrada está selecionada no momento. Gire o botão giratório DATA para definir quanto tempo de atraso estará disponível para o módulo de atraso de entrada selecionado. Observe que o tempo de atraso

real não é definido neste ponto; o tempo de atraso pode ser definido depois de sair do modo de configuração. Pressionar e girar o botão giratório DATA permite vincular ou desvincular os módulos Input Delay conforme desejado. Use os botões PREV PG e NEXT PG para mover-se através de A e B e, em seguida, para a próxima tela do módulo que aparecerá mais ou menos assim:

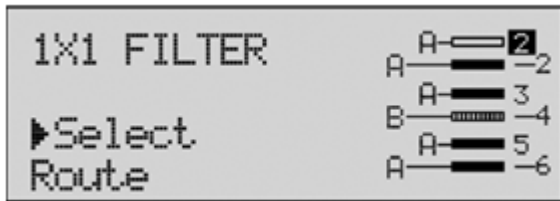

Você está agora no módulo Crossover. O canto superior esquerdo da tela indica o tipo de Crossover atualmente selecionado. Gire o botão giratório DATA para selecionar o tipo de Crossover. As letras 'A' ou 'B' à esquerda do crossover indicam um crossover mono, 'A + B' indica um crossover mono somado e as letras 'ST' indicam um crossover estéreo. Pressionar e girar o botão giratório DATA permite selecionar o caminho da rota (ou seja, quais entradas serão direcionadas ao módulo Crossover selecionado). Você pode rotear a entrada A, a entrada B ou uma soma das entradas (A + B) para qualquer crossover de entrada mono. Como mencionado anteriormente, uma seleção de crossover estéreo é indicada com as letras 'ST' (use esta seleção quando quiser usar uma configuração de entrada / saída estéreo). Use os botões PREV PG e NEXT PG para mover pelas saídas 1-6, configurando os módulos Crossover conforme necessário e, em seguida, para a próxima tela do módulo que aparecerá mais ou menos assim:

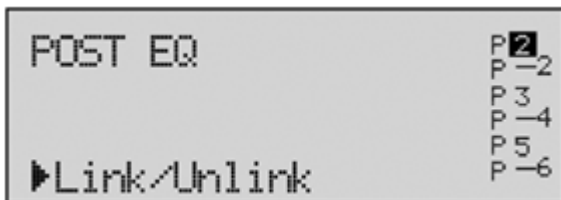

Você está agora no módulo Post-Crossover PEQ. Gire o botão giratório DATA para vincular e desvincular esses módulos PEQ de saída conforme desejado. Use os botões PREV PG e NEXT PG para mover-se pelas saídas 1-6, vinculando e desvinculando módulos conforme desejado e, em seguida, para a próxima tela do módulo que aparecerá mais ou menos assim:

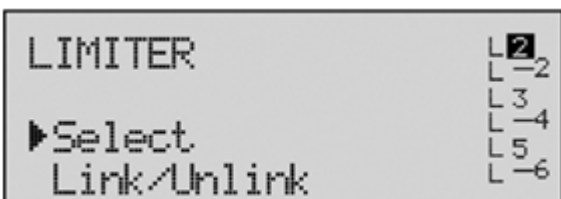

Você está agora no módulo Post-Crossover Dynamics. O canto superior esquerdo da tela indica o tipo de processador Dynamics atualmente selecionado (ou seja, Limitador ou AGC). Gire o botão giratório DATA para selecionar o tipo de processador Dynamics. Pressionar e girar o botão giratório DATA permite vincular ou desvincular esses módulos Dynamics. Observe que você só pode vincular módulos do tipo Dynamics. Use os botões PREV PG e NEXT PG para percorrer as saídas 1-6, selecionando e vinculando

/ desvinculando esses módulos conforme necessário e, em seguida, para a próxima tela do módulo que aparecerá mais ou menos assim:

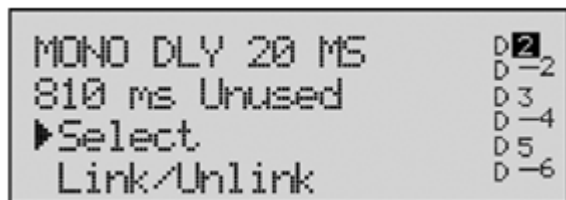

MONO DLY 20 MS
810 ms Unused
▶Select
Link/Unlink

D 2
D -2
D 3
D -4
D 5
D -6

Você está agora no módulo Atraso de saída (pós-cruzamento). O canto superior esquerdo da tela indica quanto tempo de atraso está atualmente alocado para este módulo. Os indicadores de saída 1-6 indicam qual módulo de atraso de saída você selecionou. Gire o botão giratório DATA para definir quanto tempo de atraso estará disponível para o módulo Output Delay selecionado. Observe que o tempo de atraso real não é definido neste ponto; o tempo de atraso pode ser definido depois de sair do modo de configuração. Pressionar e girar o botão giratório DATA permite vincular ou desvincular os módulos Output Delay conforme desejado. Use os botões PREV PG e NEXT PG para mover através das saídas 1-6, alocando o retardo e ligando / desligando os módulos conforme necessário, então para a próxima tela do módulo que aparecerá algo assim:

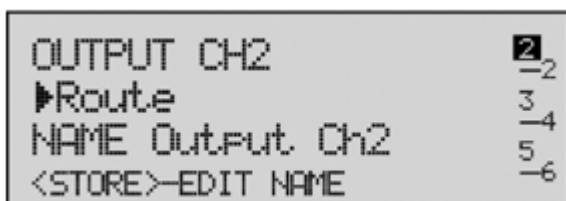

OUTPUT CH2
▶Route
NAME Output Ch2
<STORE>-EDIT NAME

2
-2
3
-4
5
-6

Agora você está no módulo Output Route and Naming. A seta indica se você pode alterar o roteamento ou alterar o nome da saída. Os indicadores de saída 1-6 indicam qual bloco do módulo de saída está selecionado atualmente. Gire o botão giratório DATA para alterar a rota de saída. Pressionar o botão giratório DATA permite que você renomeie a saída. Girar o botão giratório DATA permitirá que você selecione um nome predeterminado. Pressionar o botão STORE o levará para a Página de Nomenclatura, que é semelhante à seguinte tela:

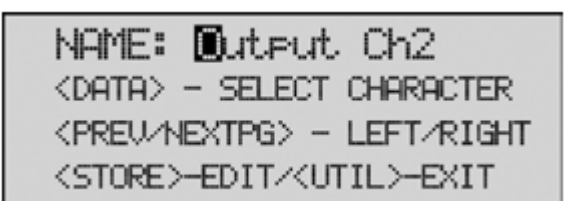

NAME: Output Ch2
<DATA> - SELECT CHARACTER
<PREV/NEXTPG> - LEFT/RIGHT
<STORE>-EDIT<UTIL>-EXIT

- Gire o botão giratório DATA para alterar o caractere selecionado. Pressionar DATAwheel sucessivamente permite alternar entre letras maiúsculas, letras minúsculas, números e símbolos / espaço em branco. Os botões PREV PG e NEXT PG permitem que você vá para o próximo caractere ou anterior (esquerdo e direito). Uma vez que todas as atribuições de nomes tenham sido feitas, pressione o botão UTILITY para retornar ao modo de configuração. Use os botões PREV PG e NEXT PG para percorrer as saídas 1-6, reencaminhando e renomeando as saídas conforme necessário, até chegar à próxima página. O visor agora exibirá 'CONFIGURAÇÃO CONCLUÍDA'. Se você fez todas as alterações necessárias, pressione o botão giratório DATA para carregar essas alterações em seu programa. Se decidir que não deseja carregar essas alterações, você pode pressionar e segurar o botão CONFIG até que a tela mostre 'Abortar configuração'. De qualquer forma, você estará de volta ao modo de edição de programa.

Nota importante! Você deve navegar para a última página no modo de configuração e carregar a nova configuração (pressionando o botão DATA roda) para que as alterações no modo de configuração tenham efeito.

Depois que suas edições de configuração forem carregadas, essas novas alterações podem ser salvas. Consulte a seção 3.4 'Salvando alterações do programa de fábrica' para obter informações sobre como armazenar e renomear o programa. Você pode então fazer as alterações necessárias nos parâmetros de processamento (ou seja, crossover, EQ, ajustes de atraso, etc.).

Especificações Técnicas:

Entradas analógicas:

Número de entradas: (2) Entradas de linha. (1) Conectores de entrada de microfone RTA: (2) Entradas de linha XLR fêmeas, tipo de entrada de microfone XLR RTA: eletronicamente balanceado / filtrado por RF

Impedância: > 40k Ω

Nível máximo de linha de entrada: + 30dBu com jumpers de entrada na posição +30 (+ 22dBu de fábrica)

CMRR: > 45dB

Tensão fantasma do microfone RTA: + 15VDC

RTA Mic EIN: <-110 dBu, 22 Hz - 22 kHz, 150 ohm

Saídas analógicas:

Número de saídas: (6) Conectores de saídas de linha: XLR macho

Tipo: balanceado eletronicamente, impedância filtrada por RF: 120 ohms

Nível máximo de saída: + 22dBu

Atraso de alinhamento: Total de 2,7 segundos disponíveis para alocação entre todos os módulos de atraso (tempo de atraso máximo de 1,3 segundos)

Desempenho A / D:

Tipo: sistema de conversão dbx Tipo IV

Faixa dinâmica: > 107 dB não ponderado, > 110 dB A ponderado

Faixa dinâmica Tipo IV: 123 dB com material transiente, ponderado A, 22kHz BW 121 dB com material transiente, não ponderado, 22kHz BW 115 dB típico com material de programa, ponderado A, 22kHz BW

Taxa de amostragem: 48 kHz

Desempenho D / A:

Faixa dinâmica: 112 dB com peso A, 110 dB sem peso

Performance do sistema:

Faixa dinâmica: 110 dB não ponderado, > 107dB ponderado, THD + N: 0,002% típico a + 4dBu, 1kHz, 0dB de ganho de entrada Resposta de frequência: 20Hz - 20kHz, +/- 0,5dB Interchannel Crosstalk: >

110dB, 120dB típico de entrada Crosstalk para saída: > 100dB

Fonte de energia:

Tensão operacional: Modelo doméstico: 100-120 VCA 50/60 Hz - Modelo UE: 220-240 VCA 56/60 Hz,

Requisitos de energia: 25 Watts

Dimensões:

Peso: 2,5 kg

Peso da embalagem: 3,30 kg

INPUT DIAGRAM

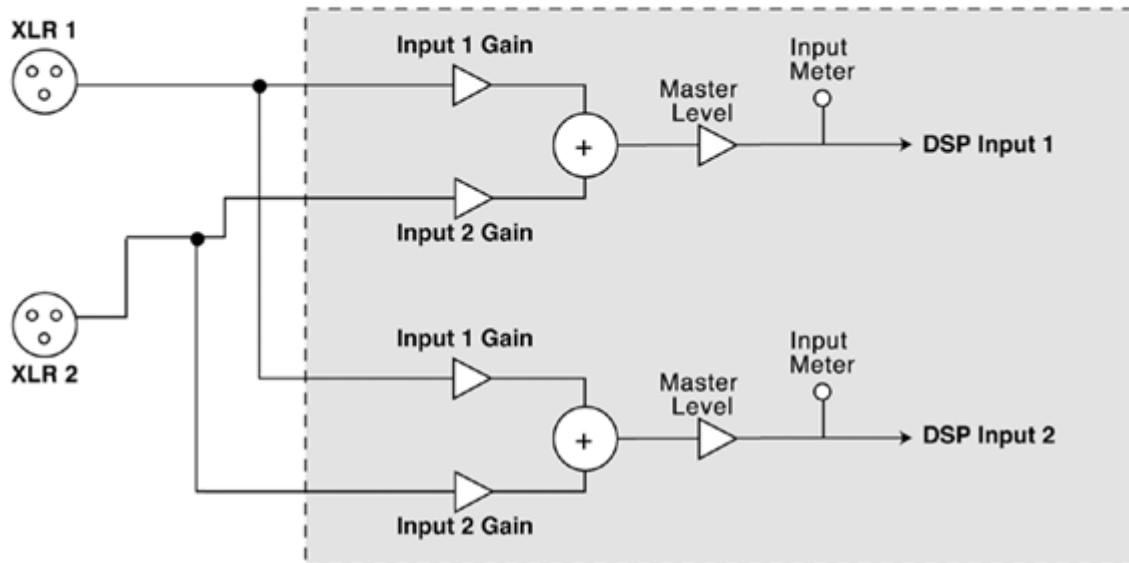

OUTPUT DIAGRAM (repeat for each XLR OUTPUT)

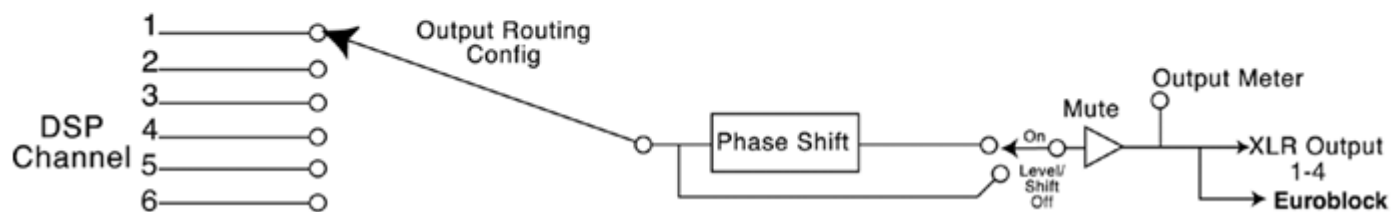

TERMO DE GARANTIA

Este produto foi cuidadosamente avaliado em todas as fases do seu processo de fabricação. Entretanto, na improvável ocorrência de alguma falha, A The Best Sonorizações assegura ao comprador original deste produto garantia contra qualquer defeito de material ou de fabricação no período de 90 DIAS a partir da data de aquisição, apresentando nota fiscal de compra, número de serial do produto e carimbo da loja datado neste Manual. A garantia cobre eventuais defeitos no material empregado ou na fabricação.

Condições de Garantia: a garantia perde sua validade se:

- O solicitante da garantia não for o comprador original, não estando a compra comprovada por nota fiscal para todos os fins legais.
- O número de série do produto esteja raspado ou tenha sido retirado.
- Alguma parte, peça ou componente do produto estiver violado.
- Lacre da The Best Som violado
- Cobertura da Garantia: a The Best Som dá cobertura a todas as partes, peças ou componentes que apresentem falha de fabricação dentro do prazo de garantia.

A The Best Som não dá cobertura às despesas:

- Geradas no conserto do produto danificado por mau acondicionamento pelo comprador para o transporte.
- Manutenção periódica e reparação ou peças devido ao desgaste normal do produto.
- Decorrentes do transporte do produto em garantia na cidade onde exista Assistência Técnica autorizada.
- Oriunda do produto que contenha adulteração ou rasuras no número de série.
- Decorrentes da fadiga esperada na utilização normal do produto.
- Com acidentes, embalagens, seguros de qualquer natureza, inclusive no transporte, e decorrentes do uso indevido do produto ou sem a devida observação às recomendações técnicas da The Best Som.

Nenhum valor será devido ao comprador pelo período em que o seu equipamento permanecer inoperante, nem, tampouco, o comprador poderá pedir/reclamar compensação ou indenização, por despesas diretas ou indiretas, decorrentes da reparação ou substituição do produto.

Caso fique impossibilitado o uso do produto, dentro do prazo de garantia, em razão de defeito de fabricação, e, não existindo mais peças para reposição, a The Best Som poderá substituir o produto por um modelo similar, sem ônus para o cliente.

A The Best Som não se responsabiliza e não cobre qualquer custo ou indenização decorrente de eventual falha do equipamento que resulte em danos ao usuário a não ser o conserto ou a reposição do próprio equipamento por ela produzido.

(48) 3344 0237

contato@thebestsomperformance.com

www.thebestsomperformance.com



Mak Pro

AUDIO SYSTEMS

(48) 3344 0237
contato@thebestsomperformance.com
www.thebestsomperformance.com