

MANUAL DO USUÁRIO

Beam Moving Light

LP – 200

Light Party



THE BEST SOM
PERFORMANCE



Light Party

Por favor, leia o Manual do Usuário antes de utilizar o produto e
guarde-o para futuras pesquisas.

Este manual inclui as informações importantes de como instalar e usar essa luz com segurança. Por favor operar apenas depois de ler o manual cuidadosamente. Mantenha o Manual em bom estado para consultas futuras.

Este aparelho fornece a combinação perfeita de humanidade e de design industrial. O corpo de liga de alumínio é leve e desenvolvido com material plástico com ótimo efeito de resfriamento. Mecanismo de transmissão adota a tecnologia de posicionamento eletrônico. Este produto atende plenamente a norma CE usando o padrão DMX512. Sinal de controle de padrão internacional e amplamente utilizado na televisão, discoteca, salão de dança, clube noturnos, em ambientes externos ou internos.

Todos os usuários devem seguir rigorosamente o aviso e as instruções indicadas. Qualquer dano causado por mau uso não oriunda na perda da garantia.

Nota: Por favor, aterrar o aparelho com segurança e corretamente.

Este produto com peso de 17 kg fornece feixes paralelos semelhantes ao laser. Com uma saída incrível e inovador de luz branca com a maior pureza. Oferece ainda 14 cores diferentes, 17 gobos, pode rapidamente mudar a forma do feixe e mostrar ao espetacular efeito metade vazio. Produto leve, baixo consumo, design atemporal, funções poderosas, alto brilho, ele pode facilmente ser instalado em qualquer lugar.

Display: LCD Touch screen (informações precisas em tempo real do equipamento)

Voltagem: 110V/220V, 50/60Hz

Consumo: 350W

Lâmpada: PHILIPS 5R - Vida útil: 2000 horas

Temperatura de cor: 8500K

Modos de trabalho: DMX 512/Som/Auto/Master-Slave

DMX: 16/20 CH DMX

Pan: 540 ° posicionamento automaticamente preciso (Pan 16 Bits)

Tilt: 270 ° posicionamento automaticamente preciso (Tilt 16 Bits)

Cor: 14 cores

Gobo: 17 Gobos fixos

Frost: Linear de 0 a 100%

Foco: Eletrônico motorizado, (20mt 59.000 LUX)

Prisma: Prisma de 8 faces, rotação bilateral

Dimer: 0 a 100% mecânico, escurecimento mecânico, strobo macro controle variável (5/9 vezes por segundo)

Lentes: Sistema óptico 3 in 1 focos achanical. Feixe de ângulo de 0 a 3,8°

Proteção contra o calor

Nível de IP: IP20

Carcaça: Alumínio e capas Emborrachadas Anti-chama

Tamanho do produto: 50 × 45 × 50CM

Peso líquido: 17,5 KG (cada unidade)

Tamanho da embalagem: Fly Case Duplo: (87x46x68), Peso: 70kg

Itens Inclusos por case:

- 02 Unidades Moving Head Beam 200 5R Touch
- 02 Cabos AC Power Con
- 02 Cabos DMX
- 02 cabos de segurança (safety cable)
- 04 Garras de Alumínio para fixação
- 04 Alças de engate rápido
- 01 Manual de Instruções

1. Modos de Operação

1.1 Explicação das Funções

Tela Touch	Roda Giro	Função
Botão "Up"	Girar Esquerda	Selecionar EDIT
Botão "Down"	Girar Direita	Selecionar EDIT
Botão "Ok"	Pressionar a Roda	Confirmar
Botão "Back"	Pressione a Roda quando selecionado "BACK"	Retornar

2.2 Para explicar bem o funcionamento da tela de toque, vamos dar exemplos de "como alterar o endereço DMX? "

1. Pressione " Set Up " na interface principal para entrar na interface "Set Up".
2. Existem 4 teclas de toque no lado direito, "Up" "Ok" "Down" e "Back".
3. Pressione as teclas "Down" ou "Up" para selecionar "Endereço DMX".
4. Pressione "Ok" para editar.
5. Pressione as teclas "Up" ou "Down" para mudar o endereço DMX (o novo endereço DMX é salvo automaticamente)
6. Pressione "Ok" para sair da edição.
7. Pressione "Back" para sair do menu principal.

1.2 Operando girando a roda

1. Sob a interface principal, girar a roda para selecionar o botão "Set Up r".
2. Pressione o botão para entrar na interface "Set Up ".
3. Girar a roda para selecionar "endereço DMX" na interface "Set Up".
4. Pressione o botão para editar.
5. Girar a roda para mudar o endereço DMX.
6. Pressione o botão para sair da edição após a modificação.
7. Girar a roda para selecionar "Back", e então pressione o botão para retornar à interface principal.

2. Instruções da Interface

2.1 Interface Principal



Os 3 botões no canto superior direito são para mudar o idioma e rotacionar a tela. Os 4 botões na parte inferior são para sub-interfaces.

Neste manual, priorizamos a operação da interface pela tela Touch. Para o funcionamento pelo movimento da roda siga a referência a seguir:

Tela Touch	Girar a Roda
Botão "Up"	Girar Esquerda

Botão "Down"	Girar Direita
Botão "Set Up"	Pressione a Roda

2.2 Interface Set Up

Opções	Instruções	
Modo Executar	DMX	Status Slave: aceita sinais DMX do controlador Master.
	Auto	Master-Slaver: executa automaticamente, e envia sinais para os Slaves. Atenção: Se precisar cechar os efeitos, ligue a lâmpada primeiro e acione o status de execução automática. A luz não pode ser ligada automaticamente.
Endereço DMX	1-512	Pressione o botão "Confirm" para editar. Primeiro para "Hungred Digit", pressione "Up" ou "Down" para alterar os códigos de endereço. Pressione o botão "Confirmar" pela segunda vez para editar "Tens Digit", e pressione novamente o botão "Confirm" para editar "Hungred Digit". Pressione-o novamente para sair da edição.
Modo Canal	16	17-20 CH Invalido.
	20	17-20CH para controle de velocidade (Por favor consulte canal gráfico).
Pan Inverso	off	
	on	
Tilt Inverso	off	
	on	
Trocar Pan-Tilt	off	
	on	Troca de canais XY (incluido Pan / Tilt Fine).
Encoder Pan-Tilt	on	Use Encoder para julgar se a luz está fora de sintonia ou não, e corrigir a posição automaticamente.
	off	Não use Encoder (optoacoplador) para retificar a situação.
Sem Sinal DMX	Mantém	Mantém o status anterior e continua a execução.
	Reinicia	Reinicia o motor e interrompe a execução.
Display Economia de Energia	on	A luz da tela desliga automaticamente após 30 segundos.
	off	A luz da tela fica sempre acesa.
Burn On Startup	off	Redefini diretamente quando a energia estiver ligada, a lâmpada ficar desligada (operar o menu ou o console para acender a lâmpada).
	on	Lâmpada ligada quando a energia estiver ligada e redefina após a lâmpada estiver totalmente iluminado.
Configuração De Fábrica		Pressione o botão "Confirm" para ver o diálogo de confirmação e pressione novamente o botão "Confirmar" para recuperar configuração padrão.
Back		Retornar

2.3 Interface "Information"

Versão do Software	A Atual Versão do Software
Horas totais do dispositivo	O tempo total de utilização da luz (precisas em minuto)
Horas parciais do dispositivo	O tempo exato utilizado (precisão em minuto)
Horas totais da lâmpada	O tempo total de utilização da lâmpada (precisas em minuto)
Horas parciais da lâmpada	O tempo total de utilização da lâmpada (precisas em minuto)
Monitor DMX	Clique aqui para ir para a sub-interface, o valor do canal é mostrado por valor e porcentagem.

Erros do Sistema	O indicador vermelho ERR aceso indica que a lâmpada está sendo executado com o erro, clique aqui para ir para a sub-interface e verificar os detalhes do erro. Registros de erro podem ser eliminados pressionando a tecla "OK". Nota: Às vezes, o erro não pode ser por devido a conexão invertida do cabo do motor.
Back	Retornar

2.4 Interface “Manual”

Essa interface é usada para controlar a luz atual, nem pertencem ao status Slave (não recebem sinal DMX), nem pertencem ao status Master (não enviam sinal DMX).

Opções	Instruções	
Reiniciar		Pressione o botão OK e você verá um diálogo de confirmação, clique na chave "OK" para entrar na interface Reiniciar, todos do motor reiniciaram novamente.
Roda Cor	0-255	Pressione o botão “Confirm” para editar. Primeiro para “Hungred Digit”, pressione "Up" ou "Down" para alterar os códigos de endereço. Pressione o botão "Confirmar" pela segunda vez para editar "Tens Digit", e pressione novamente o botão "Confirm" para editar "Hungred Digit". Pressione-o novamente para sair da edição.
◦ ◦ ◦ ◦ ◦ ◦	0-255	
Tempo Gobo	0-255	
Controle Lamp	On	
	Off	

2.5 Interface “Advanced”

A senha é "Up – Down – Up - Down" para operação de toque, e a senha para transformar a operação para a Roda é "Esquerda – Direita – Esquerda - Direita".

Processo para a operação de toque: pressione "Up" para ver a primeira "*", pressione "Down" para ver o segundo "*", pressione "Up" para ver a terceira "*", pressione "Down" para ver o quarto "*" e por último pressione "Confirm" para confirmação de senha.

Modos de operação pela roda: Gire levemente à esquerda para ver primeiro "*", gire levemente a direita para ver o segundo "*", gire levemente a esquerda para ver a terceira "*", gire levemente a direita para ver o quarto "*" então pressione a roda para confirmação de senha.

Opções	Instruções
Calibrar a tela Touch	Toque o lugar de acordo com a solicitação do cursor cruz na interface de calibração. Se os 4 valores recebidos forem de dados corretos, então salve os dados. Ou ele vai repetir a operação. Pressione o botão "Confirm" para parar a Calibração a qualquer momento.
Reiniciar a Calibração	No sub-menu a localização de redefinição de motores de eixos XY é ajustável. Não é possível editar “Hungred Digit”, "Tens Digit" ou pressione por um período para reiniciar a calibração que precisa ser calibrado passo a passo, que é diferente do código de endereçamento e valor dos canais. Atenção: Não conduzir o procedimento Reiniciar Calibração, quando os motores estiverem em funcionamento e reinicie o equipamento antes de Reiniciar a Calibração quando necessário.
Vida em horas da lâmpada	O tempo de vida da Lâmpada
Limpar horas da Lâmpada	Limpar o registro
Back	Retornar

3. Canais DMX

3.1 Disposição dos Canais DMX

Canais	Modo Canais
--------	-------------

	Padrão (16CH)	VETOR (20CH)
1	Roda de Cores	Roda de Cores
2	Obturador / Strobe	Obturador / Strobe
3	Dimmer	Dimmer
4	Roda Gobo	Roda Gobo
5	Oito Prisma	Oito Prisma
6	Rotação Primas	Rotação Primas
7	Invalido	Invalido
8	Frost	Frost
9	Foco	Foco
10	Pan	Pan
11	Pan Fine	Pan Fine
12	Tilt	Tilt
13	Tilt Fine	Tilt Fine
14	Velocidade Pan / Tilt	Velocidade Pan / Tilt
15	Reiniciar	Reiniciar
16	Controle da Lâmpada	Controle da Lâmpada
17		Tempo Pan – Tilt
18		Tempo Cor
19		Tempo Beam
20		Tempo Gobo

4.2 Lista de Canais DMX

Canais	Funções	Valores	Especificações
1	Cor	0	Branco
		5	Branco / Vermelho
		10	Vermelho
		15	Vermelho / Amarelo Escuro
		20	Amarelo Escuro
		25	Amarelo Escuro / Azul
		30	Azul
		35	Azul / Verde
		40	Verde
		45	Verde / Marrom
		50	Marrom
		55	Marrom / Fluorescente
		60	Fluorescente
		65	Fluorescente / Vermelho Púrpura
		70	Vermelho Púrpura
		75	Vermelho Púrpura / Azulado Verde
		80	Azulado Verde
		85	Azulado Verde / Amarelo Claro
		90	Amarelo Claro
		95	Amarelo Claro / Amarelo Esverdeado
		100	Amarelo Esverdeado
		105	Amarelo Esverdeado / Rosa Avermelhado
		110	Rosa Avermelhado
		115	Rosa Avermelhado / Azul Roxo Claro
		120	Azul Roxo Claro
		125	Azul Roxo Claro / Amarelo Castanho
		130	Amarelo Castanho
135	Amarelo Castanho / Dourado Frio		
140	Dourado Frio		
145	Dourado Frio / Branco		
150-255	Fluxo lento para rápido		
2	Strobe	0-3	Off
		4-103	Strobe lento para rápido
		104-107	Aberto
		108-207	Pulso strobe lento para rápido
		208-212	Aberto
		213-251	Strobe aleatório lento para rápido
		252-255	Aberto
3	Dimmer	0-255	0%-100% dimmer linear
4	Gobos	0	Aberto
		5	gobo1
		10	gobo2
		15	gobo3
		20	gobo4
		25	gobo5
		30	gobo6
		35	gobo7
		40	gobo8

		45	gobo9
		50	gobo10
		55	gobo11
		60	gobo12
		65	gobo13
		70	gobo14
		75	gobo15
		80	gobo16
		85	gobo17
		90-129	Sentido anti-horário: rápido para lento
		130-134	Luz Branca
		135-170	Sentido horário: lento para rápido
		171-175	gobo1 shake lento para rápido
		176-180	gobo2 shake lento para rápido
		181-185	gobo3 shake lento para rápido
		186-190	gobo4 shake lento para rápido
		191-195	gobo5 shake lento para rápido
		196-200	gobo6shake lento para rápido
		201-205	gobo7shake lento para rápido
		206-210	gobo8shake lento para rápido
		211-212	gobo9shake lento para rápido
		213-214	gobo10shake lento para rápido
		215-225	gobo11shake lento para rápido
		226-230	gobo12shake lento para rápido
		231-235	gobo13shake lento para rápido
		236-240	gobo14shake lento para rápido
		241-245	gobo15shake lento para rápido
		246-250	gobo16shake lento para rápido
		251-255	gobo17shake lento para rápido
5	Prism	0-127	Prisma excluído
		128-255	Prisma incluído
6	Prism Rotation	0-127	Prisma Fine
		128-190	Rotação anti-horária: rápido para
		191-192	Parar
		193-255	Rotação -horária: rápido para
7	Invalid	0-255	Invalido
8	Frost	0-127	Ausente
		128-255	Frost
9	Focus	0-255	Foco Linear
10	Pan	0-255	0-540° scanning horizontal
11	Pan Fine	0-255	Pan fine
12	Tilt	0-255	0-270° scanning vertical
13	Tilt Fine	0-255	Tilt fine
14	Pan/Tilt Speed	0-255	Combinação
15	Reset	0-25	Sem Função
		26-76	Reiniciar outros Motores
		77-127	Reiniciar Motor Pan/Tilt
		128-255	All motors reset
16	Lamp Control	0-9	Sem Função
		10-100	Lâmpada Off depois de 5 segundos
		101-255	Lâmpada Off depois de 5 segundos

17	Pan/Tilt Time	0-255	Velocidade do Scanning rápido para lento
18	Color Time	0-255	Velocidade da Cor rápido para lento
19	Beam Time	0-255	Velocidade Dimmer-Prism-Frost rápido para lento
20	Gobo Time	0-255	Velocidade Gobo rápido para lento

4. Conexão do Sinal de Controle

O cabo de controle XLR-XLR da saída do controlador DMX conectado a cada porta de entrada de projetor DMX e a partir do primeiro suporte na porta de saída de DMX conectado ao segundo suporte na porta de entrada de DMX, e assim por diante. Quando todo o âmbito de iluminação for concluída, conecte o circuito fornecido conectado à saída de sinal do último equipamento para completar a conexão, como mostrado:

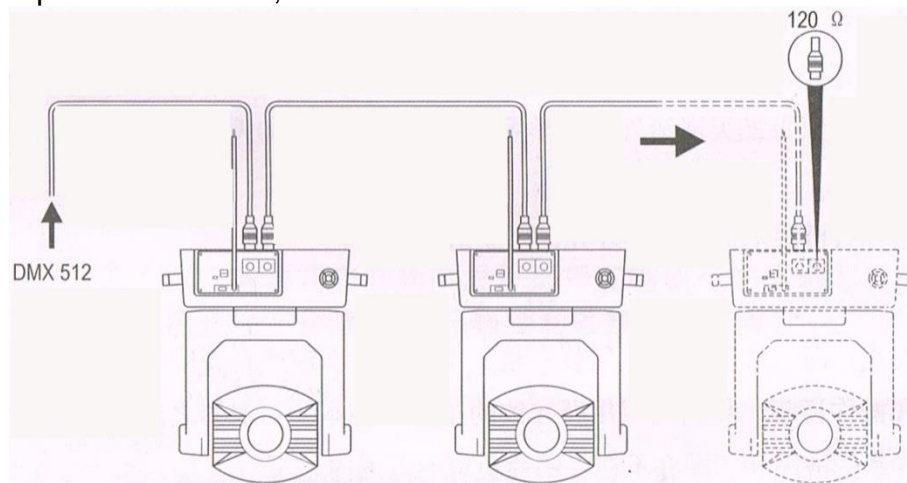

Nota: Tenha em mente que no circuito de saída dos últimos dispositivos elétricos conectados a um plugue está conectado a um resistor 120 ohm inserido entre a CANON (XLR) plug 2 pés e 3 pés, esta interpolação loop pode efetivamente evitar o sinal de reflexão gerado por sinal DMX512 no processo de entrada de transferência.

O movimento da luz Head utiliza tomada XLR de 3 pinos (head), se você estiver usando um controlador utilize uma tomada XLR de 5 pinos (head), e utilize um cabo conversor de 5 pinos para 3 pinos, como mostrado abaixo:

Cabo conector controle 3 pinos e 5 pinos (macho e fêmea).

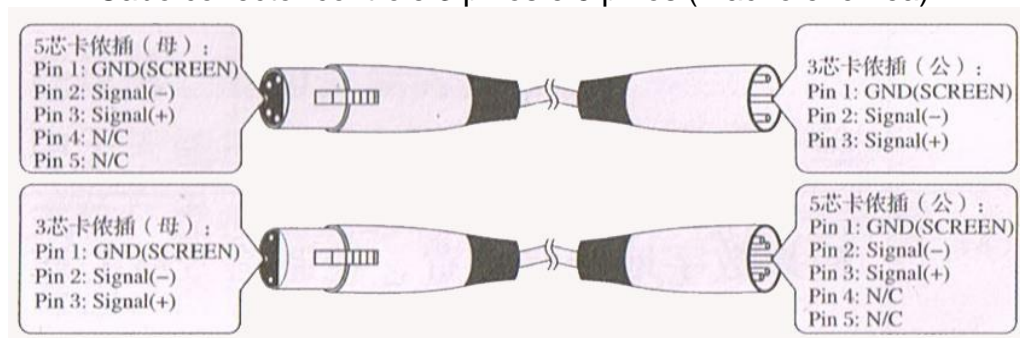

Conector DMX512Três pinos (Canon)

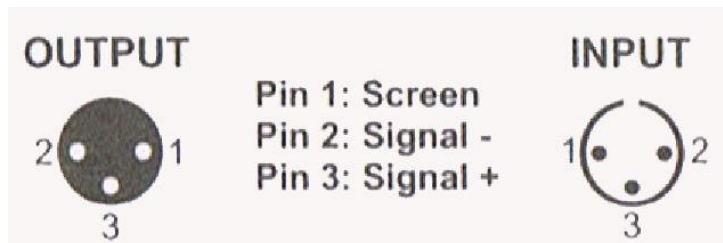

5. Proteção e Manutenção

5.1 Proteção Luz e Manutenção:

Você deve realizar a troca da lente imediatamente quando ela apresentar danos. O desgaste do bulbo pode provocar explosão. Verifique o fusível de alimentação de luz quando a luz não apresentar problemas pra iniciar. A substituição do fusível deve ser feita por uma peça o correspondente (5X20 T10A / 250V). A luz tem dispositivo de proteção contra superaquecimento, este dispositivo elimina automaticamente a fonte de alimentação quando houver superaquecimento. Verifique o funcionamento e a limpeza dos ventiladores periodicamente.

Atenção: Apenas um profissional qualificado pode proceder com a manutenção.

5.2 Limpeza da Luz

É necessário manter a limpeza de luz para garantir o seu uso confiável. O ventilador deve ser limpo a cada 15 dias. É necessário limpar periodicamente a lente óptica interna, externa, espelho e filtro de cor de revestimento, a fim de otimizar a eficácia da saída de luz.

Não use solventes químicos para limpeza do filtro de cor.

A frequência de limpeza é de acordo com o funcionamento da luz e do ambiente de operação. Utilize um pano macio e limpa vidros para higienização da luz. Sugerimos a limpeza do sistema óptico a cada 20 dias. Limpe o sistema óptico interno pelo menos a cada 30/60 dias.

5.3 Métodos de Solução de Problemas

Problema	Método de Solução
Sem fonte de alimentação	Verifique a tensão da fonte de alimentação
Luz em funcionamento, mas sem aceitação do controle de movimento	Verifique o código do endereço dígito instalado, a conexão da linha do sinal do controle
Imagens projetadas tem auréola de luz	Verifique se valor do canal eletrônico está adequado para a distância de projeção
O Feixe Head está fraco	A Lâmpada pore star no fim da vida útil., substitua o Bulbo e verifique os components opticos e a limpeza do aparelho.

Atenção: Apenas um profissional qualificado pode proceder com a manutenção.

TERMO DE GARANTIA

Este produto foi cuidadosamente avaliado em todas as fases do seu processo de fabricação. Entretanto, na improvável ocorrência de alguma falha, A The Best Sonorizações assegura ao comprador original deste produto garantia contra qualquer defeito de material ou de fabricação no período de 90 DIAS a partir da data de aquisição, apresentando nota fiscal de compra, número de serial do produto e carimbo da loja datado neste Manual. A garantia cobre eventuais defeitos no material empregado ou na fabricação.

Condições de Garantia: a garantia perde sua validade se:

- O solicitante da garantia não for o comprador original, não estando a compra comprovada por nota fiscal para todos os fins legais.
- O número de série do produto esteja raspado ou tenha sido retirado.
- Alguma parte, peça ou componente do produto estiver violado.
- Lacre da The Best Som violado
- Cobertura da Garantia: a The Best Som dá cobertura a todas as partes, peças ou componentes que apresentem falha de fabricação dentro do prazo de garantia.

A The Best Som não dá cobertura às despesas:

- Geradas no conserto do produto danificado por mau acondicionamento pelo comprador para o transporte.
- Manutenção periódica e reparação ou peças devido ao desgaste normal do produto.
- Decorrentes do transporte do produto em garantia na cidade onde exista Assistência Técnica autorizada.
- Oriunda do produto que contenha adulteração ou rasuras no número de série.
- Decorrentes da fadiga esperada na utilização normal do produto.
- Com acidentes, embalagens, seguros de qualquer natureza, inclusive no transporte, e decorrentes do uso indevido do produto ou sem a devida observação às recomendações técnicas da The Best Som.

Nenhum valor será devido ao comprador pelo período em que o seu equipamento permanecer inoperante, nem, tampouco, o comprador poderá pedir/reclamar compensação ou indenização, por despesas diretas ou indiretas, decorrentes da reparação ou substituição do produto.

Caso fique impossibilitado o uso do produto, dentro do prazo de garantia, em razão de defeito de fabricação, e, não existindo mais peças para reposição, a The Best Som poderá substituir o produto por um modelo similar, sem ônus para o cliente.

A The Best Som não se responsabiliza e não cobre qualquer custo ou indenização decorrente de eventual falha do equipamento que resulte em danos ao usuário a não ser o conserto ou a reposição do próprio equipamento por ela produzido.

Light  Party

(48) 3344 0237

contato@thebestsomperformance.com

www.thebestsomperformance.com

Light  Party