





## INTRODUÇÃO

Este aparelho possui 3 métodos de trabalho: recebimento automático DMX, controle por controlador e uso *suit* em qualquer lugar de entretenimento

## CARACTERÍSTICAS

1. Tubo de flash 1000W de alta qualidade e alto brilho
2. Controle DMX-512, 1 DMX canal - strobe velocidade
3. Função DIP e seletores de endereço.

## AVISO

1. Por favor, leia este folheto cuidadosamente antes de sua operação, por favor, obedecer ao índice de operação e mantê-lo bem conservado para futuras pesquisas.
2. Utilizar em locais fechados, a luz deve ser instalada com aterramento para evitar curto-circuito pela umidade e chuva.
3. Por favor, desligue o aparelho antes de proceder com a limpeza.
4. Nunca instalar a luz em lugares quentes ou perto de aparelhos que geram calor para evitar o aumento da temperatura do aparelho, podendo causar danos ao mesmo.
5. Nunca obstrua a abertura de ar do aparelho, sempre verifique se a área está obstruída e longe de objetos ou paredes.
6. Verifique se a tensão do ambiente condiz com a do aparelho descrita nesse manual.
7. Verifique se o aparelho e todas as partes estão em bom estado antes de conectá-lo na rede elétrica, para evitar curto-circuito, incêndios ou choque-elétrico, além de garantir o bom funcionamento do aparelho.
8. Caso encontre qualquer alteração ou mal funcionamento, entre em contato com o revendedor, a manutenção do aparelho deve ser realizada apenas por uma assistência técnica autorizada.

## OPERAÇÃO

1. Operação independente: Defina o DIP 10 em ON, DIP 1 em OFF, conecte o aparelho na energia, ajustando o botão 2 do brilho e velocidade para a posição adequada.
2. Operação por controlador: Conecte o cabo de sinal de acordo com o gráfico, defina o DIP 10 e DIP 1 na posição ON, ao mesmo tempo. Conecte o aparelho na energia, ajustando o brilho da luz, então você pode usar o controlador e ajustar a velocidade do flash e da luz. No uso de vários strobos conectar em uma linha para um efeito sincronizado.

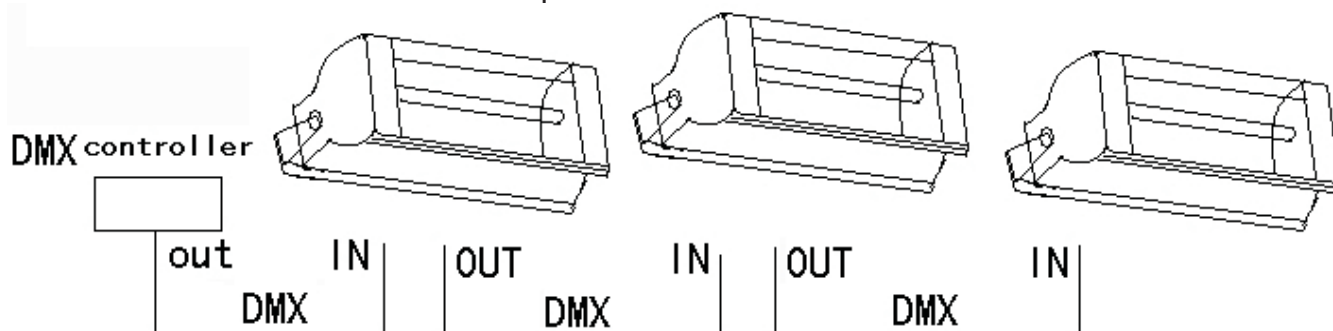

## OPERAÇÃO DO CONTROLADOR DMX

1. Conecte o cabo de sinal de acordo com a tabela, defina o DIP 1 em ON, defina o DIP 10 em OFF e defina o código IP. Conecte o aparelho na energia, em seguida, use o controlador para ajustar a velocidade do flash e o brilho da luz. No uso vários strobos conectar em uma linha para um efeito sincronizado.

## 2. Conexão de DMX512:

O controlador tem sinal de saída padrão DMX512. Conexão via o "input" e "output" acabamento do conector -3 XLR. Sinal do controle do cabo deve se conectar ao conector XLR de 3 pinos correspondente quando houver uma saída, 1 aterramento, 2 (-), 3 (+) .Ou troca de solda 2 e 3. Para duração do sinal o cabo deve até 100m, evite a interferência de outros aparelhos por causa do cabo de sinal muito longo.

## 3. Definição do código IP

Este aparelho deve ser controlador através do DMX512, todos os aparelhos deste modelo devem ser definidos em um código inicial digital IP. Funções de fácil o controle e o aparelho correspondente. Este endereço de início digital é o código fase da frequência, no início da luz é seguido pelo sinal de controle digital que é enviado pelo aparelho. Este aparelho tem 2 fases de controle de frequência digitais. O intervalo de endereços é de 1 ~ 512

Canal 1: Velocidade do Flash                      Canal 2: off, ajuste do brilho

### ENDEREÇO

DIP	1	2	3	4	5	6	7	8	9
OFF	0	0	0	0	0	0	0	0	0
ON	1	2	4	8	16	32	64	128	256

### CARACTERÍSTICAS DAS FUNÇÕES

10	9~2	1	Função
OFF	Endereço		Controle DMX512
ON	Sem Uso	OFF	Controle de velocidade e luz
ON	Sem Uso	ON	Controle de linha e luz

### CARACTERÍSTICAS DAS FUNÇÕES

1. Voltagem> AC220V~240V +/-10% 50~60Hz
2. Potência Nominal: 1800W
3. Fusível: 20A
4. Lâmpada: 1500W
5. Tamanho: 50 x 25 x 19 cm
6. Peso líquido: 3.1Kg
7. Peso bruto: 3.6Kg

# TERMO DE GARANTIA

---

Este produto foi cuidadosamente avaliado em todas as fases do seu processo de fabricação. Entretanto, na improvável ocorrência de alguma falha, A The Best Sonorizações assegura ao comprador original deste produto garantia contra qualquer defeito de material ou de fabricação no período de 90 DIAS a partir da data de aquisição, apresentando nota fiscal de compra, número de serial do produto e carimbo da loja datado neste Manual. A garantia cobre eventuais defeitos no material empregado ou na fabricação.

## **Condições de Garantia: a garantia perde sua validade se:**

- O solicitante da garantia não for o comprador original, não estando a compra comprovada por nota fiscal para todos os fins legais.
- O número de série do produto esteja raspado ou tenha sido retirado.
- Alguma parte, peça ou componente do produto estiver violado.
- Lacre da The Best Som violado
- Cobertura da Garantia: a The Best Som dá cobertura a todas as partes, peças ou componentes que apresentem falha de fabricação dentro do prazo de garantia.

## **A The Best Som não dá cobertura às despesas:**

- Geradas no conserto do produto danificado por mau acondicionamento pelo comprador para o transporte.
- Manutenção periódica e reparação ou peças devido ao desgaste normal do produto.
- Decorrentes do transporte do produto em garantia na cidade onde exista Assistência Técnica autorizada.
- Oriunda do produto que contenha adulteração ou rasuras no número de série.
- Decorrentes da fadiga esperada na utilização normal do produto.
- Com acidentes, embalagens, seguros de qualquer natureza, inclusive no transporte, e decorrentes do uso indevido do produto ou sem a devida observação às recomendações técnicas da The Best Som.

Nenhum valor será devido ao comprador pelo período em que o seu equipamento permanecer inoperante, nem, tampouco, o comprador poderá pedir/reclamar compensação ou indenização, por despesas diretas ou indiretas, decorrentes da reparação ou substituição do produto.

Caso fique impossibilitado o uso do produto, dentro do prazo de garantia, em razão de defeito de fabricação, e, não existindo mais peças para reposição, a The Best Som poderá substituir o produto por um modelo similar, sem ônus para o cliente.

A The Best Som não se responsabiliza e não cobre qualquer custo ou indenização decorrente de eventual falha do equipamento que resulte em danos ao usuário a não ser o conserto ou a reposição do próprio equipamento por ela produzido.

---

# Mak Pro

STAGE LIGHT

(48) 3344 0237

contato@thebestsomperformance.com

www.thebestsomperformance.com

# Mak Pro



STAGE LIGHT

---

(48) 3344 0237

[contato@thebestsomperformance.com](mailto:contato@thebestsomperformance.com)

[www.thebestsomperformance.com](http://www.thebestsomperformance.com)