

MANUAL DO USUÁRIO

AMPLIFICADOR MIXER MULTIFUNÇÃO

MK PM1100USB



Por favor, leia o Manual do Usuário antes de utilizar o produto e
guarde-o para futuras pesquisas.

ATENÇÃO: Por favor leia o manual do usuário cuidadosamente, ele contém informações importantes sobre instalação, operação e manutenção

Características

- Amplificador mixer multifunção.
- Canais XLR JACK e + 48v Phantom Power
- Saída e entrada AUX.
- Conector TRS para função REC.
- 16 tipos de programações de efeitos digitais (atraso do tempo de efeito).
- Programa de dois equalizadores gráficos no controle principal.
- Programa multi formato sistema mp3 player.
- 200 - 400 W Série de amplificadores de energia profissionais.

Instruções de Segurança

- Operação está subjetiva as seguintes condições.
1. Este aparelho não causa interferência prejudicial.
 2. Este aparelho pode sofrer com qualquer interferência, incluindo interferências que possam prejudicar a sua operação.
- Risco de choque elétrico.
Para evitar risco de fogo sempre substitua o fusível por um semelhante.
Utilize o aparelho em um cabeamento aterrado apropriadamente.

ENTRADA DE CANAL

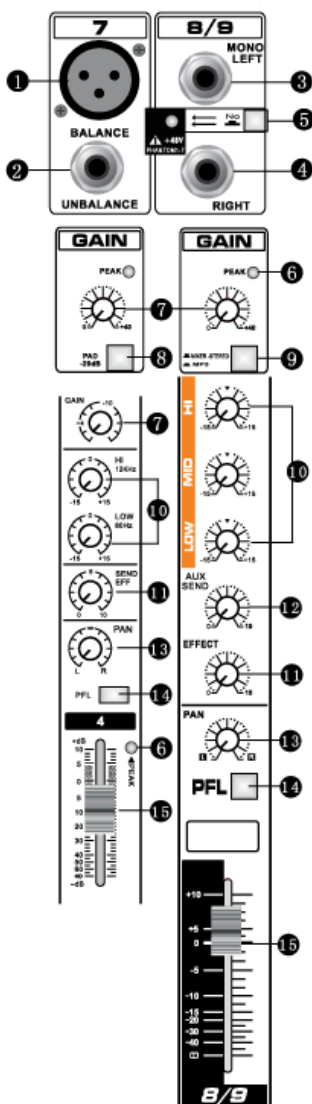

1. Entrada do Microfone (XLR)

Conecte o microfone. Se você estiver usando um microfone condensador, certifique-se de que a alimentação fantasma (Phantom Power) esteja ligada, depois de conectar o microfone do condensador.

Somente conecte os microfones condensadores com a alimentação fantasma (Phantom Power) + 48V.

2.3.4. Entrada LINE (BALANCE JACK)

Conecte as entradas de linha de phone-jack TRS não balanceadas, 3 e 4 são canais estéreos, quando o sinal entra no conector 3 o sinal de áudio é dividido em dois sinais de saída. Quando a entrada de sinal é pelos conectores 3 e 4 ao mesmo tempo, será trabalhada como canal estéreo.

5. Energia Fantasma (Phantom Power)

Foi desenvolvido um interruptor especial de alimentação fantasma (Phantom Power) para o uso profissional de microfones condensador, proporcionando o funcionamento com uma potência de + 48V.

Aviso: Microfones não balanceados podem ser danificados pela tensão de alimentação fantasma (Phantom Power). Os microfones dinâmicos equilibrados normalmente podem ser usados com a alimentação fantasma (Phantom Power) ligada (entre em contato com o fabricante do microfone para orientação).

6. Indicador de Pico

Ele é usado para indicar o sinal de entrada do canal, se o mixer estiver atuando em uma situação de sobrecarga/distorção. Quando o indicador brilha ou acende, significa que o sinal de entrada do canal é muito forte e o GAIN ou o volume foram ajustados muito alto, o que provoca a distorção do sinal de saída. Indicação é ajustar o controle Gain e o Volume.

7. GAIN

Ajustar o nível do sinal recebido. Para obter o melhor equilíbrio entre a relação S/N e o intervalo dinâmico, ajuste o ganho para que a indicação PEAK acenda apenas de forma ocasional e brevemente nas entradas transientes mais altas.

8. PAD

Pressione o PAD para a entrada de sinal do canal reduzir para 20dB. É recomendado pressionar quando a entrada de sinal estiver muito alta no canal.

9. Sinal MP3 e Interruptor do Sinal Estéreo

Quando o interruptor está acionado para cima, significa que o controle de sinal estéreo está canal 3 e 4. Quando pressionar o interruptor, o sinal estéreo desse canal vai para o MP3.

10. Canal EQ (HIGH, MID & LOW)

Ajuste o sinal de entrada do canal e aprimore a qualidade de saída até que fique perfeito.

11. EFF SENT

Ajuste o sinal de saída do efeito do canal.

12. AUX

Ajuste o sinal de saída AUX do canal.

13. PAN

Controle o sinal-saída do canal para a sala de controle principal da L & R.

14. PFL (Pre-FadeListen)

Antes que o sinal FADE, pressione este interruptor para que o sinal do canal possa ser monitorado pelo fone de ouvido.

15. Canal Fader

Ajuste o nível do sinal de saída e o saldo de cada canal, a configuração ideal é a posição 0 (ganho de unidade). Nota: Defina os controles deslizantes de FADER para canais não utilizados por todo caminho inferior para minimizar o ruído.

SEÇÃO PRINCIPAL

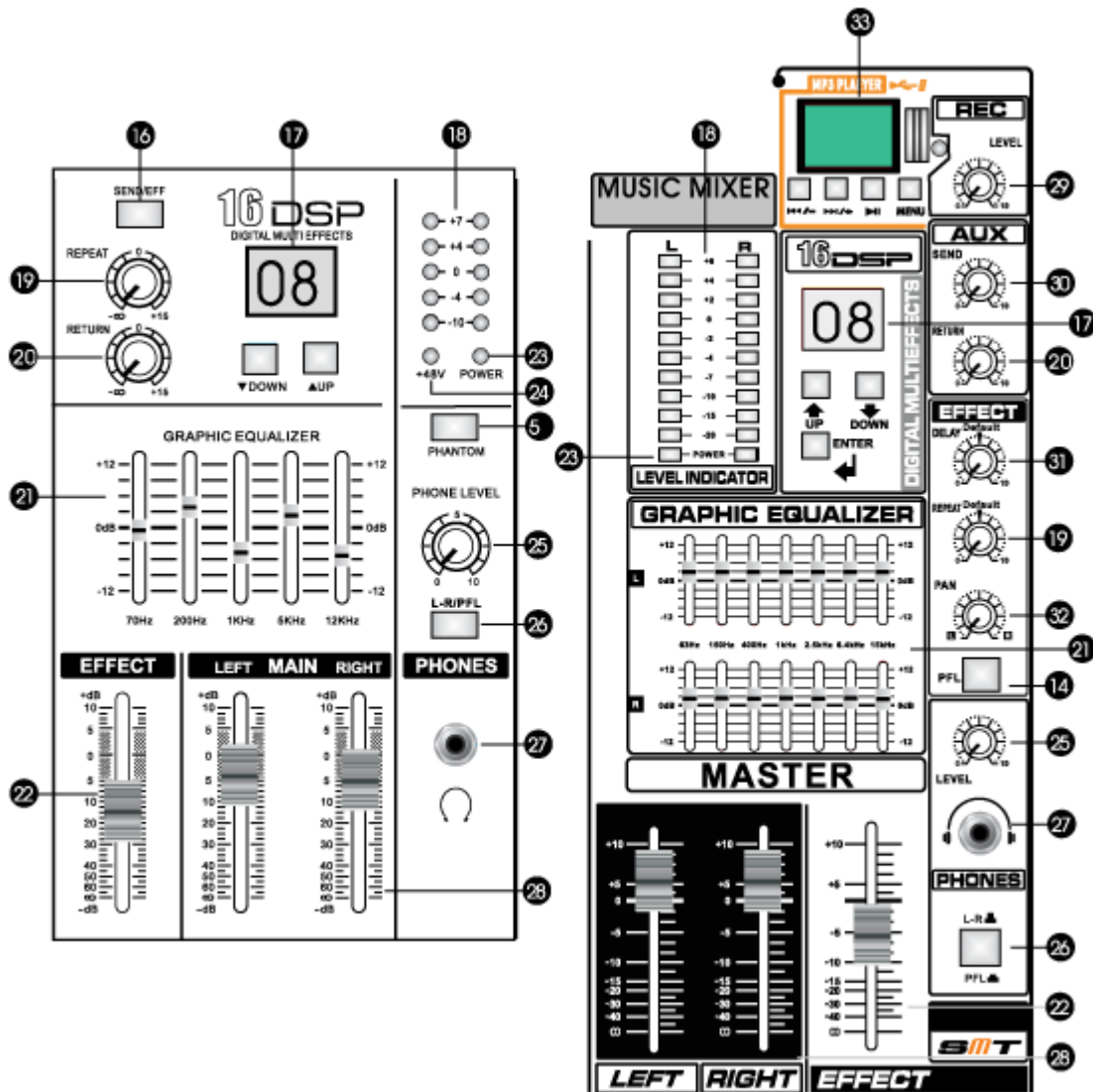

16. Interruptor EFF e AUX SENT

Quando o interruptor estiver levantado, o canal da entrada do sinal será controlado por aparelhos externos. Quando pressionar o interruptor, o sinal do canal será controlado pelo painel principal.

17. Display DSP e Interruptores de Seleção

Há 16 tipos de processos de efeito de atraso, pressione DOWN para selecionar um novo tipo de modelo de efeito. Pressione UP para selecionar o efeito anterior e ENTER para confirmar o modelo que você desejar.

18. Indicador do Nível de Sinal LED

O leitor de Pico de três cores do medidor Bargraph normalmente demonstra o nível de saída MIX Direito e Esquerdo, fornecendo uma constante de avisos de picos excessivos que podem causar sobrecarga. Também para manter o sinal dentro dos segmentos âmbar nos níveis máximos para o melhor rendimento. Similarmente, se o nível de saída for muito baixo e difícil de registrar em todos os parâmetros, o nível de ruído no fundo pode se tornar significativo. Cuide para configurar os níveis de entradas da melhor maneira garantindo a melhor performance.

19. Efeito Repetição

Ajusta a frequência de repetição do efeito.

20. Controle AUX e Retorno

Ajusta o nível de entrada de sinal externo.

21. Equalizador Gráfico

O Equalizador gráfico é um controle de áudio de alta fidelidade que o usuário pode controlar no total de 5 ou 7 bandas.

É um sistema estereofônico, no qual o alcance da frequência varia de muito baixo para muito alto (63Hz -15KHz ou 70Hz – 12KHz).

22. Efeito FADER

Controle do nível de saída do sinal do Efeito FADER.

23. Indicador de Energia

Quando conecta a energia o indicador acende, significa que o mixer está funcionando.

24. Indicador de Energia Fantasma (Phantom Power)

Quando conecta a energia fantasma (Phantom Power) o indicador acende, significa que +48V de energia estão sendo fornecidos para interface do canal Canon, é necessário um microfone condensador.

Cuidado: ao utilizar um microfone desbalanceado, ele pode ser danificado pela voltagem da energia fantasma (Phantom Power). Um microfone dinâmico balanceado pode normalmente ser usado com a energia fantasma (Phantom Power).

25. Controle do nível do Fone de Ouvido

O nível do controle do fone de ouvido pode ser ajustável de acordo com a necessidade.

26. Monitor Estéreo e Interruptor PFL

Quando o interruptor estiver levantado, o fone de ouvido monitora a entrada principal de sinal, quando estiver pressionado o sinal do canal de entrada será monitorado pelo fone de ouvido.

27. Conector de Saída do Fone de Ouvido

Conector do fone de ouvido estéreo TRS 6.3.

28. FADER Master

Controle do nível do sinal principal.

29. Controle do Nível REC

Ajusta o nível do sinal externo REC

30. AUX SENT e Retorno

Ajuste do nível de saída do canal AUX.

31. Ajuste do Processador de Efeitos

Ajusta o tempo e profundidade do nível do efeito.

32. Controle PAN Principal

Ajusta o nível da saída de sinal do L e R

33. Sistema MP3 Player

Sistema de programação do MP3 Player, pode mostrar o cartão de memória, o USB e muito mais. Diferentes tipos e formatos de documentos, diferentes idiomas que são configuradas no Menu. Display multi funções: programação EQ / procurar documentos / Ordem de reprodução (frequência, música, etc.).

Observação: quando conectado no mp3, onde tocará um doc mp3 automaticamente. Botões PLAY/PAUSE para iniciar ou pausar, pressione “|<<” para música anterior ou segure o botão para diminuir o volume. Pressione “>>|” para próxima música ou segure para aumentar o volume.

Interruptor Menu: Pressione o interruptor para o menu mp3. Para procurar o menu e configurar o status (como: idioma, EQ, etc.), pressione “|<<” e “>>|” + para escolher PRE/UP, confirme com a tecla PLAY.

COMPONENTES DE SAÍDAS

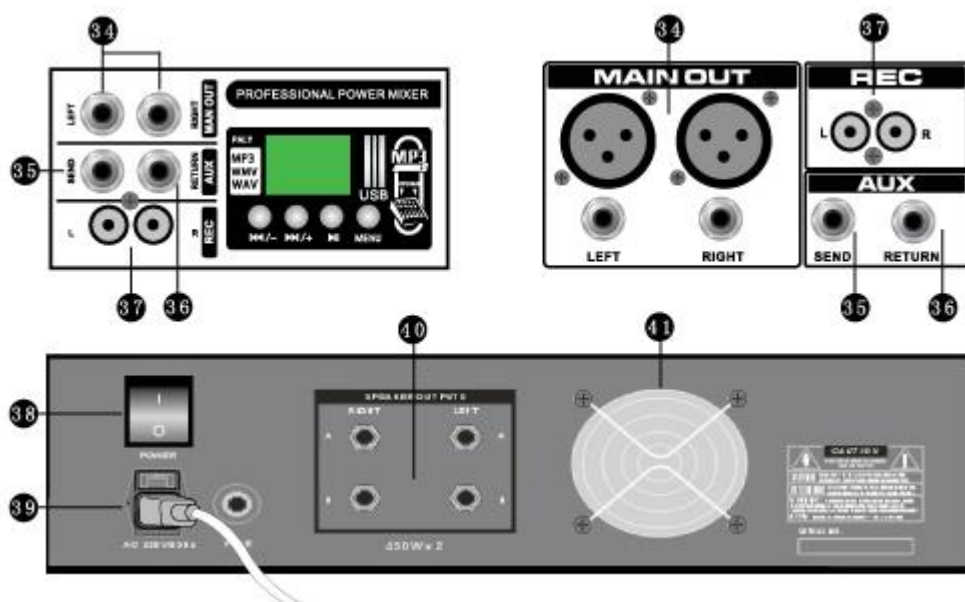

34. Saída Principal OUT/MIX

Conector de saída de sinal principal, é através deste conector toda a saída de sinal externo para amplificador profissional ou os outros dispositivos.

35. Saída AUX

Conector de sinal de saída para uso em mono canal, sinal externo para o barramento principal

36. Saída Retorno AUX

O sinal externo retorna ao controle principal através deste conector.

37. Conector Externo REC

Conector RCA, conecta ao dispositivo REC externo.

38. Controle de Energia

Quando liberar energia inicia o funcionamento.

39. Plug Fusível

Cabo Triaxial, conecta à linha G, que será mais para segurança de operação, Fusível 8-10A.

40. Conector de alto falante (L & R)

Conectar com os alto-falantes de alimentação adequados

41. Ventilador

Para evitar danos pelo calor quando o dispositivo estiver funcionando. O ventilador trabalha para proteger o aparelho de aquecimento.

Observação: não bloqueie o ventilador quando o aparelho estiver em funcionamento.

CONEXÕES

Conexões de Áudio

Você precisa de diferentes cabos para diferentes aplicações. A seguinte ilustração demonstra como as conexões devem ser realizadas. Certifique-se de usar cabos de alta qualidade.

Utilize cabos comerciais RCA para conectar entradas e saídas CD/TAPE.

Você também pode conectar equipamentos desbalanceados em saídas/entradas balanceadas. Para isso, utilize plugs monos ou estéreos com o RING e SLEEVE BRIDGED (pinos 1 e 3 no caso dos conectores XLR).

Balanced XLR connectors

Input



- 1=ground/shield
- 2=hot(+ve)
- 3=cold(-ve)

For unbalanced use pin 1 and pin 3 have to be bridged

RCA connectors



White
Left channel



Red
Right channel

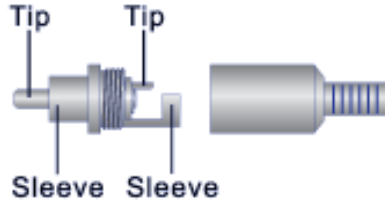

Unbalanced 1/4" TS connector

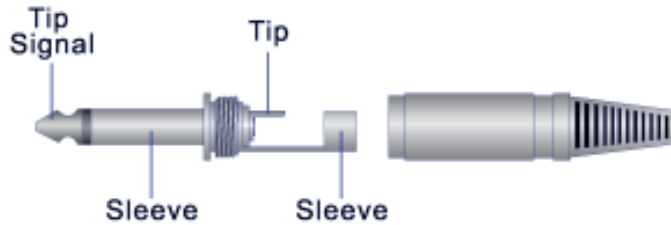

1/4" TRS headphones connector

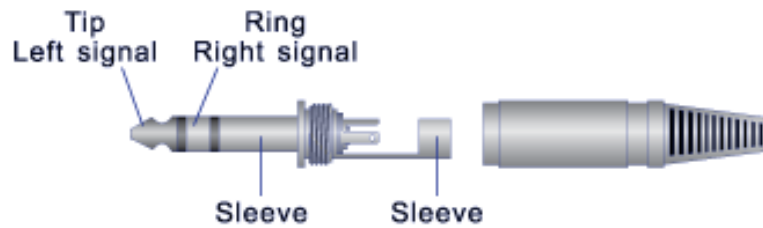

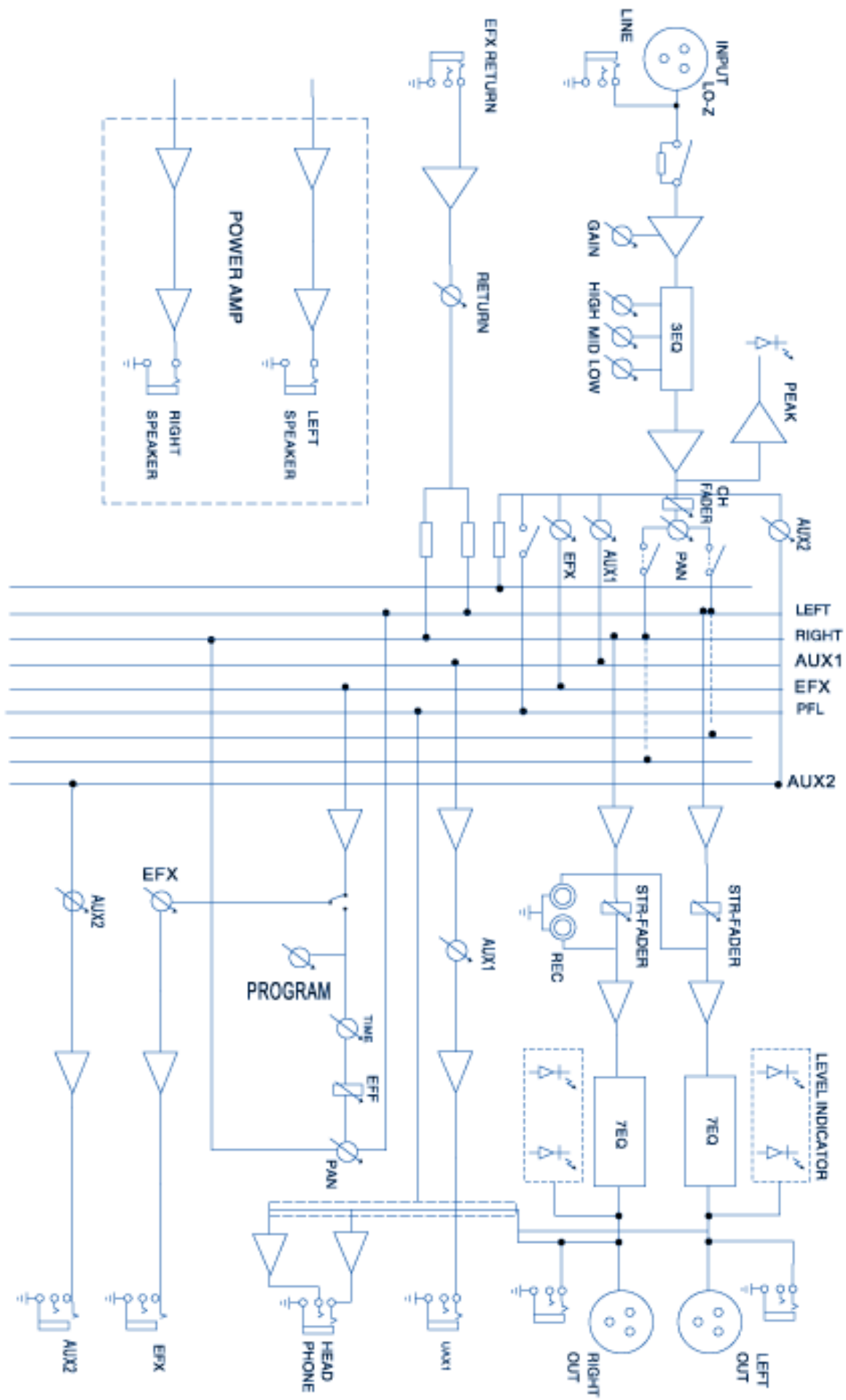

TERMO DE GARANTIA

Este produto foi cuidadosamente avaliado em todas as fases do seu processo de fabricação. Entretanto, na improvável ocorrência de alguma falha, A The Best Som Performance assegura ao comprador original deste produto garantia contra qualquer defeito de material ou de fabricação no período de 90 DIAS a partir da data de aquisição, apresentando nota fiscal de compra, número de serial do produto e carimbo da loja datado neste Manual. A garantia cobre eventuais defeitos no material empregado ou na fabricação.

Condições de Garantia: a garantia perde sua validade se:

- O solicitante da garantia não for o comprador original, não estando a compra comprovada por nota fiscal para todos os fins legais.
- O número de série do produto esteja raspado ou tenha sido retirado.
- Alguma parte, peça ou componente do produto estiver violado.
- Lacre da The Best Som Performance violado
- Cobertura da Garantia: a The Best Som Performance dá cobertura a todas as partes, peças ou componentes que apresentem falha de fabricação dentro do prazo de garantia.

A The Best Som não dá cobertura às despesas:

- Geradas no conserto do produto danificado por mau acondicionamento pelo comprador para o transporte.
- Manutenção periódica e reparação ou peças devido ao desgaste normal do produto.
- Decorrentes do transporte do produto em garantia na cidade onde exista Assistência Técnica autorizada.
- Oriunda do produto que contenha adulteração ou rasuras no número de série.
- Decorrentes da fadiga esperada na utilização normal do produto.
- Com acidentes, embalagens, seguros de qualquer natureza, inclusive no transporte, e decorrentes do uso indevido do produto ou sem a devida observação às recomendações técnicas da The Best Som Performance.

Nenhum valor será devido ao comprador pelo período em que o seu equipamento permanecer inoperante, nem, tampouco, o comprador poderá pedir/reclamar compensação ou indenização, por despesas diretas ou indiretas, decorrentes da reparação ou substituição do produto.

Caso fique impossibilitado o uso do produto, dentro do prazo de garantia, em razão de defeito de fabricação, e, não existindo mais peças para reposição, a The Best Som Performance poderá substituir o produto por um modelo similar, sem ônus para o cliente.

A The Best Som Performance não se responsabiliza e não cobre qualquer custo ou indenização decorrente de eventual falha do equipamento que resulte em danos ao usuário a não ser o conserto ou a reposição do próprio equipamento por ela produzido.



Mak Pro

AUDIO SYSTEMS

(48) 3344 0237

contato@thebestsomperformance.com

www.thebestsomperformance.com



Mak Pro
AUDIO SYSTEMS